

sigma[®]

Made in Italy di Ambrogiani

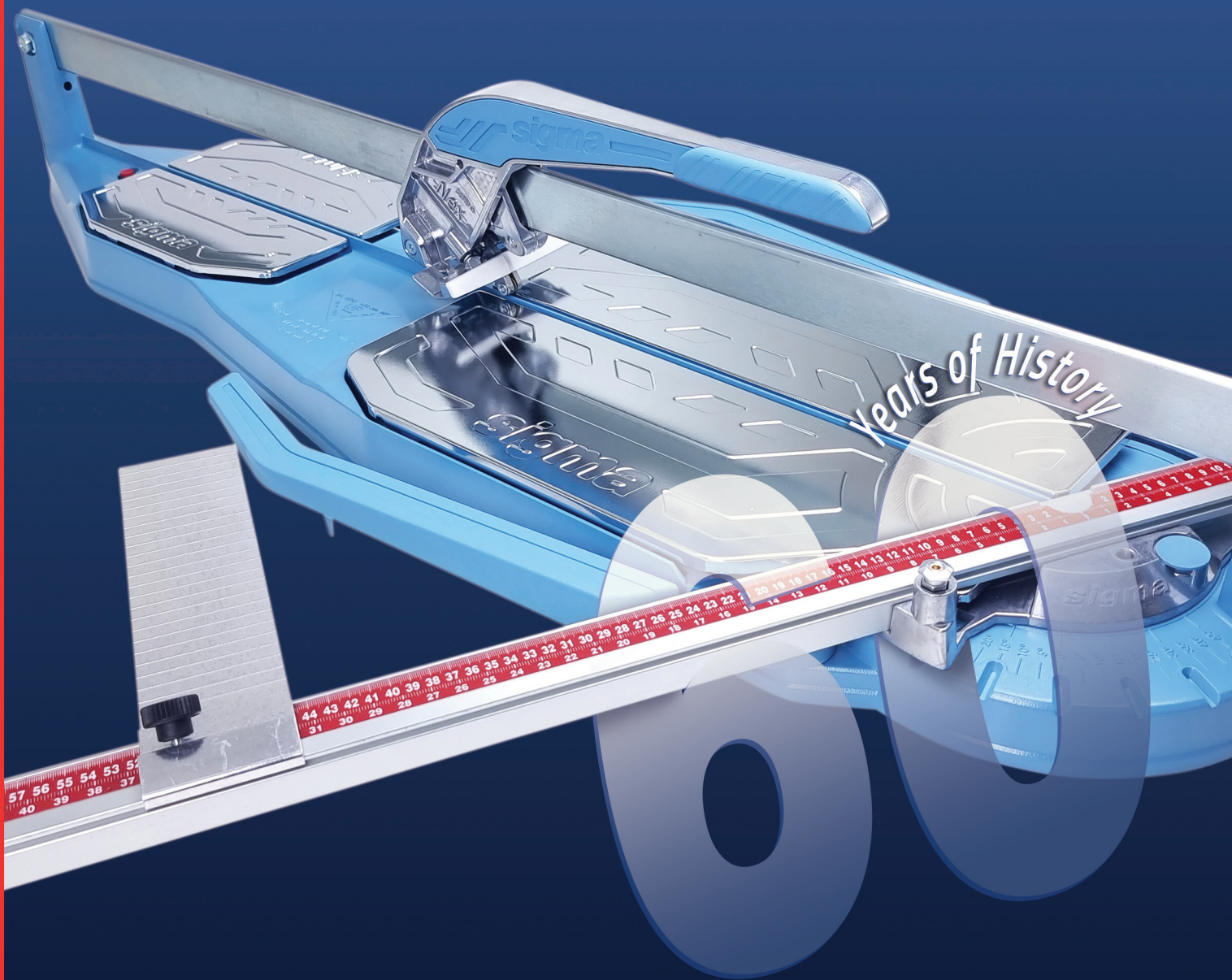





Équipement professionnel pour carreleurs
Professionelle Ausrüstung für Fliesenleger

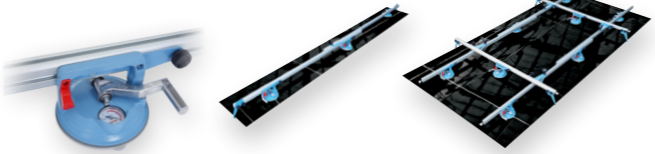

2024 - 2025

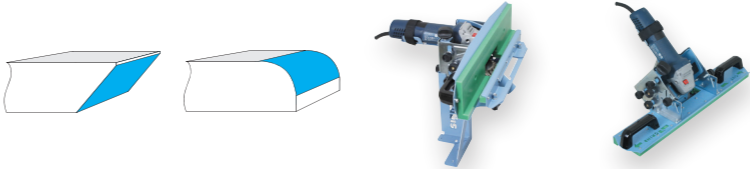
www.sigmailia.com

		Page Seite
	L'Entreprise Das Unternehmen	6
	Coupe carreaux SERIE 4: Caractéristiques Fliesensneider SERIE 4: Eigenschaften	8
62-161 cm. 	Serie 4 Nex Coupe carreaux Fliesensneider	10
70-103 cm. 	Serie 4 Up Coupe carreaux Fliesensneider	14
	Serie 4 Accessoires optionnels Optionales Zubehör NEW	18
205-245 cm. 	Serie XL Coupe carreaux Fliesensneider NEW	20
37-55 cm. 	Coupe carreaux à Tirer Fliesensneider zum Ziehen	22
61-66 cm. 	Serie Tecnica Coupe carreaux Fliesensneider	24
151-382 cm. 	Kera-Cut Système de coupe Schneidesystem NEW	28

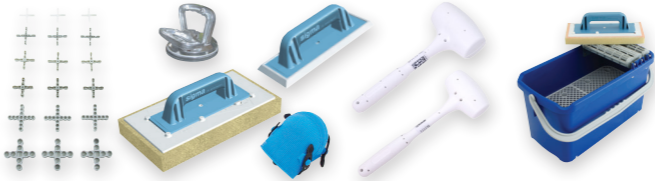
		Page Seite
	Banc de travail Werkbank NEW	32
	Kera-Lift Équipement pour levage et manipulation de grands formats Ausrüstung zum Heben und Handhaben von großformatigen Fliesen	38
	J-Pro pour la coupe d'onglet für den präzisen Gehrungsschnitt NEW	46
	Jolly Edge pour la coupe d'onglet et la coupe en arrondi für den Gehrungs- und Fasenschnitt	48
	Simple Bevel pour des biseaux précis für präzisen Fasenschnitt	50
	Équipement pour la pose des grands formats Ausrüstung für die Verlegung von großformatigen Fliesen NEW	44
100-300 mm. 	Meules et disques diamant Diamant-Schleifscheiben und Scheiben	52
6-70 mm. 	Trepans diamant Diamant-Fräsen	56
	Accessoires pour la pose Verlegungszubehör	58

		<p>Kera-Lift Équipement pour levage et manipulation de grands formats Ausrüstung zum Heben und Handhaben von großformatigen Fliesen</p> <p>NEW</p>	<p>Page Seite</p>	<p>38</p>
		<p>Kit chariot pour Kera-Lift Wagenkit für Kera-Lift</p>	<p>42</p>	
		<p>Banc de travail Werkbank</p> <p>NEW</p>	<p>32</p>	
		<p>Trépons Diamant Diamant-Fräsen</p>	<p>56</p>	

		<p>Kera-Cut Système de coupe manuelle Manuelles Schneidesystem</p> <p>NEW</p>	<p>Page Seite</p>	<p>28</p>
		<p>Kera-Flex Système de coupe électrique Elektrisches Schneidesystem</p>	<p>31</p>	
		<p>J-Pro pour la coupe d'onglet für den präzisen Gehrungsschnitt</p> <p>NEW</p>	<p>46</p>	
		<p>Jolly Edge pour la coupe d'onglet et en arrondi für den Gehrungs- und Fasenschnitt</p>	<p>48</p>	
		<p>Simple Bevel pour des biseaux précis für präzisen Fasenschnitt</p>	<p>50</p>	
		<p>NEW Équipement pour la pose des grands formats Ausrüstung für die Verlegung von großformatigen Fliesen</p>	<p>44</p>	

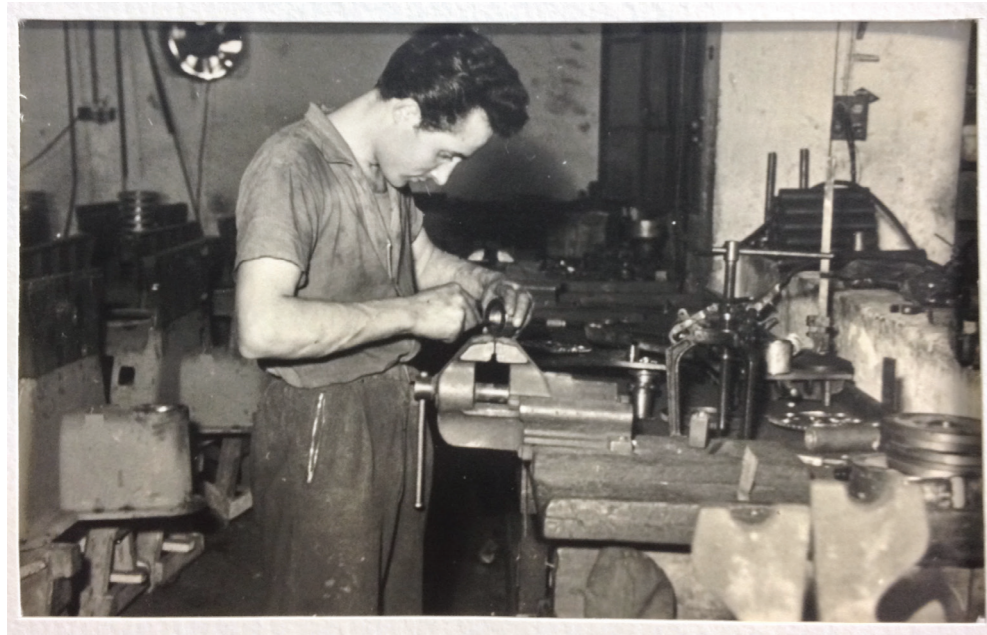

1964
to 2025

More than 60 Years of History



60 →

2024 Nos 60 premières années

Nous tenons à remercier tout particulièrement collaborateurs, clients et agents qui ont cru en Sigma et ont façonné son histoire au fil des ans.

C'est avec enthousiasme que nous envisageons l'avenir, que cet anniversaire devienne un nouveau point de départ.

« Chaque fois que vous voyez une entreprise prospère, c'est que quelqu'un a pris un jour une décision courageuse ».

Peter F. Drucker

Cette année plus que jamais, nos pensées vont à Evaristo Ambrogiani et à son épouse Maria Bianchi.

2024 Unsere ersten 60 Jahre

Ein besonderer Dank geht an all jene Mitarbeitern, Kunden und Vertretern die im Laufe der Jahre an Sigma geglaubt und die Geschichte des Unternehmens geprägt haben.

Wir blicken mit Begeisterung in die Zukunft, möge dieses Jubiläum ein neuer Startpunkt werden.

„Jedes Mal, wenn Sie ein erfolgreiches Unternehmen sehen, hat jemand einmal eine mutige Entscheidung getroffen“.

Peter F. Drucker

In diesem Jahr sind unsere Gedanken mehr denn je bei Evaristo Ambrogiani und seiner Frau Maria Bianchi.

Notre entreprise, fondée en 1964, est spécialisée dans la production d'équipements pour carreleurs et opère en fonction des besoins spécifiques et changeants des professionnels.

La fabrication de produits de qualité a permis un développement constant sur les marchés nationaux et internationaux au fil des ans. La conception est entièrement réalisée par nos techniciens internes à l'aide de programmes CAD 3D.

Notre production est réalisée selon des processus de fabrication codifiés, qui sont testés à chaque étape.

Les tests et les essais que nous effectuons, d'abord sur des prototypes puis sur des machines en production, nous permettent de garantir la réalisation d'un produit fini qui répond aux normes élevées de qualité, de sécurité et de robustesse requises, toujours dans le respect des normes européennes en vigueur.

Unser 1964 gegründetes Unternehmen ist auf die Herstellung von Ausrüstungen für Fliesenleger spezialisiert und agiert entsprechend den spezifischen und wechselnden Bedürfnissen der Fachleute.

Die Herstellung von Qualitätsprodukten hat im Laufe der Jahre zu einer stetigen Entwicklung auf den nationalen und internationalen Märkten geführt. Die Konstruktion wird vollständig von unseren internen Technikern mithilfe von 3D-CAD-Programmen durchgeführt.

Unsere Produktion erfolgt nach kodifizierten Herstellungsprozessen, die in jeder Phase getestet werden.

Durch die Tests und Prüfungen, die wir zunächst an Prototypen und später an Maschinen in der Produktion durchführen, können wir garantieren, dass wir ein Endprodukt herstellen, das die geforderten hohen Standards in Bezug auf Qualität, Sicherheit und Robustheit erfüllt, immer unter Einhaltung der geltenden europäischen Normen.





Poignées ergonomiques avec glissement complet sur roulements à billes.

Ergonomische Griffe mit kugellagerter Gleitführung.

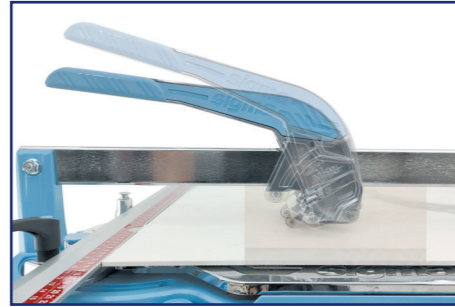

Rails de glissement, très robustes, pour une coupe parfaitement rectiligne.

Schnitt von allen Dicken ohne Notwendigkeit der Einstellung.

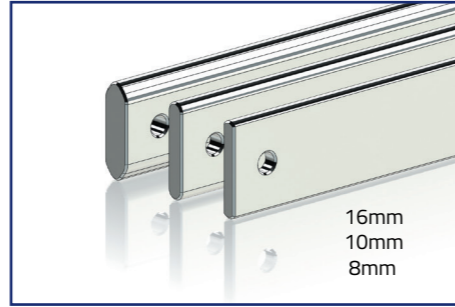

16mm
10mm
8mm

Guides de coulissement, très robustes, pour une coupe parfaitement rectiligne.

Sehr robuste Führungsschiene, geeignete für einen perfekt geraden Schnitt.



Predisposition pour montage laser de positionnement. (disponible à partir du 09/2023)

Vorbereitung für Laser. (erhältlich ab 09/2023)



Barre mesure réglable toujours proche de l'opérateur

Einstellbarer Meßwinkel immer in der Nähe des Bedieners.



Barre mesure sur pivot en acier, centrée sur ligne de coupe, réglable +45° 0° -45°.

Meßwinkel auf Stahlzapfen, zentriert auf Schnittlinie, einstellbar +45° 0° -45°.

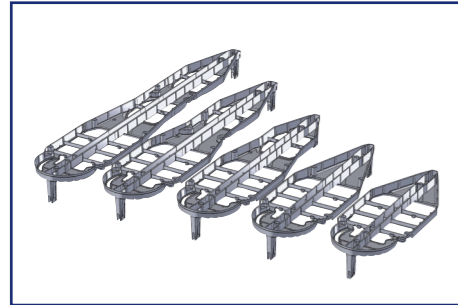

Structure en aluminium, d'une seule fusion, pour une robustesse et légèreté maximales.

Aluminiumstruktur aus einer einzigen Schmelze für eine maximale Robustheit und Leichtigkeit.



Valise à roulettes.

Transporttasche mit Rollen.

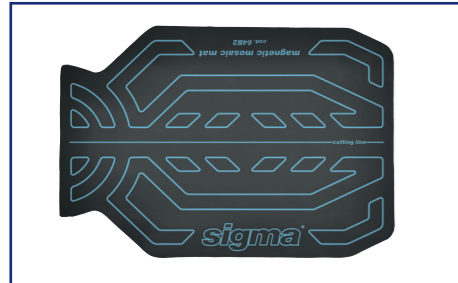

Tapis magnétique antidérapant pour coupe mosaïque.

Magnetische Antirutschmatte für Mosaikschnitt.

Gabarit réduit pour le transport.
Geringer Platzbedarf für den Transport.

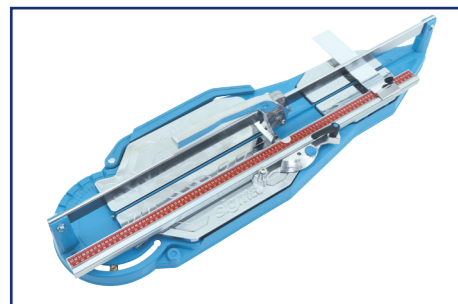

Supports avec ressorts pour le soutien des grands carreaux.

Gefederte Auflageverbreiterungen für großformatigen Fliesen.

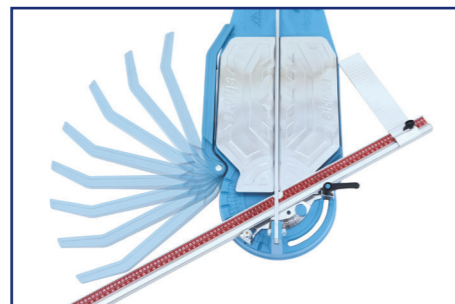

Compartment pour la molette de recharge.

Gehäuse für Ersatz-Rädchen.



Mesure devant 410 - 0 - 410 mm.

Vorderer Winkel 410 - 0 - 410 mm.

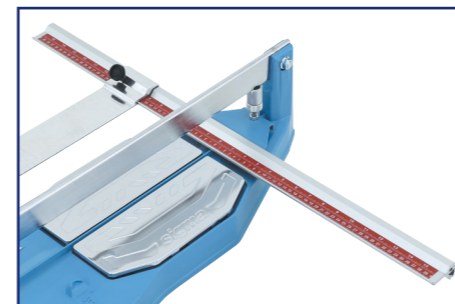

Prolongation pour barre mesure réglable, à fixer à l'extrémité droite ou gauche.

Verlängerung für Meßwinkel, am rechten oder linken Ende zu befestigen.

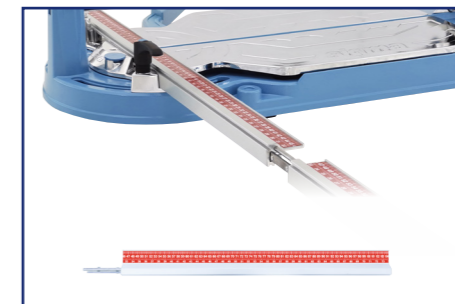

Longue équerre, à positionner près de la ligne de coupe.

Langer Anschlagwinkel, schwenkbarer neben der Schnittlinie.

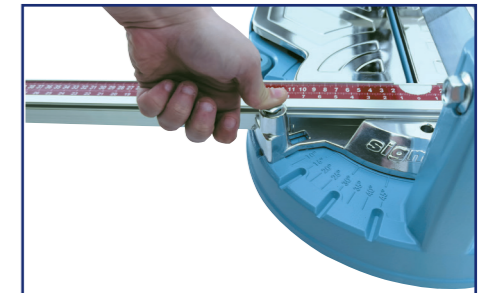

Touche de réglage pour le positionnement rapide de la barre mesure aux angles les plus utilisés.

Taste für die schnelle Positionierung des Anschlagwinkels am häufigsten verwendeten Winkeln

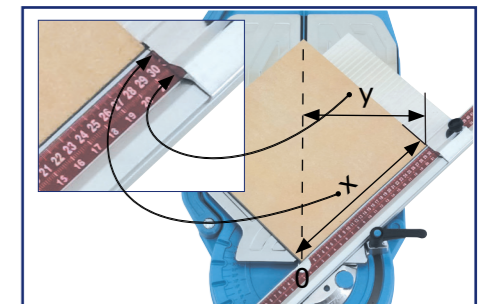

Barre avec mesure du côté et de la diagonale.

Meß-Skala mit Maß der Seite und der Diagonale.



NEW

Incision à pousser, facile et en profondeur
Ritzen durch Schieben, einfaches und tiefes

Serie 4 "NEX"
 Structure rigide pour une incision optimale. Glissement de la poignée complètement sur roulement à billes en acier, une incision parfaite et rectiligne dans le temps. Barre goniométrique avec compartiment pour la molette de rechange, extensible avec rallonge (art. 14A). Nouvelle fixation de la barre avec pivot acier qui réduit l'usure et maintient la précision dans le temps.

Serie 4 "NEX"
 Starre Struktur, die ein optimales Ritzen ermöglicht. Gleiten des Handgriffs auf Stahlkugellagern für einen geraden, perfekten Schnitt. Meßwinkel mit Gehäuse für Ersatz-Rädchen, der erweiterbar mit Verlängerung (art. 17A) ist. Neue Stahlstiftbefestigung des Meßwinkels, die den Verschleiß reduziert und die Genauigkeit über die Zeit erhält.

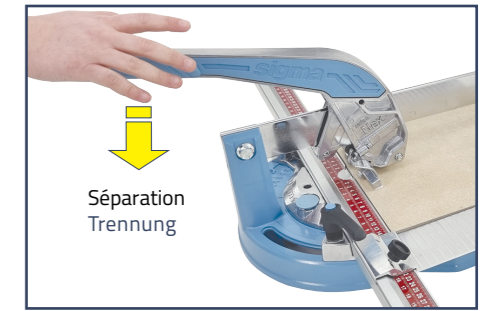
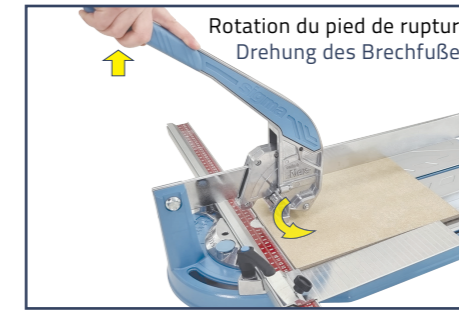
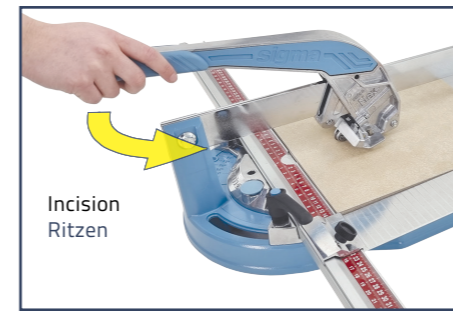

La molette de coupe est disponible aussi dans l'option TIN.

Das Schneidrädchen ist auch in der TIN-Option erhältlich.

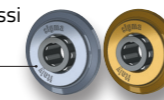

Compensateur automatique en acier pour le réglage de la précharge de glissement du chariot sur la guide.

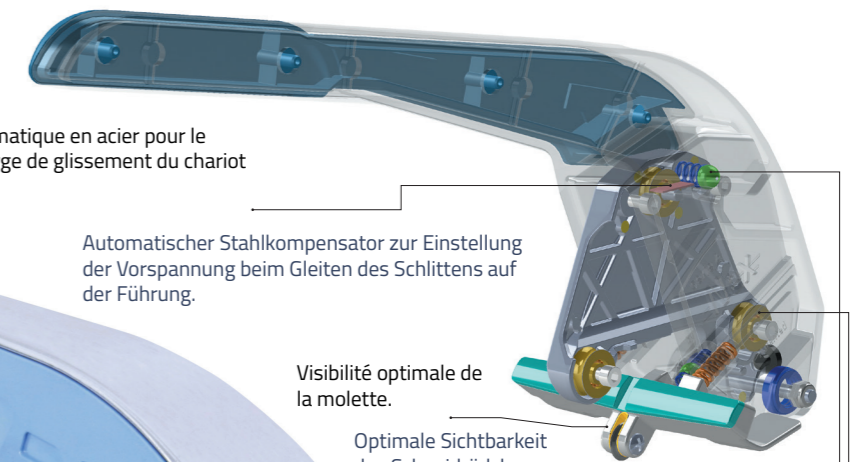

Poignée ergonomique spécifique pour l'incision à pousser.

Ergonomischer Handgriff, spezieller für das Schieben.

Automatischer Stahlkompensator zur Einstellung der Vorspannung beim Gleiten des Schlittens auf der Führung.

Visibilité optimale de la molette.

Optimale Sichtbarkeit des Schneidrädchens.

Un système automatique maintient la poignée vers le haut pour faciliter l'insertion du carreau.

Ein automatisches System hält den Griff hoch, um das Einlegen der Fliese zu erleichtern.

Le chariot coulissant de la poignée est sans usure, grâce à trois roulements à billes à double rangée qui garantissent une précision sans entretien dans le temps.

Der Gleitschlitten des Griffs ist verschleißfrei, dank dreier doppelreihiger Kugellager, die auf Dauer wartungsfreie Präzision garantieren.

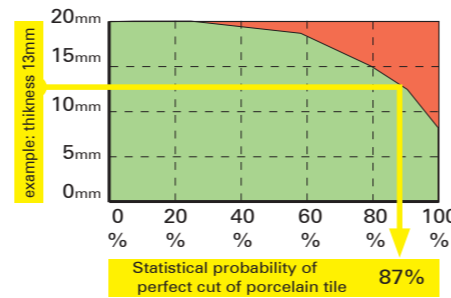

Reference patents: 212181 - 1330295 - 1274856 - 1353486 - 1624742 - 1279735 - 3526-0001 - 4021900000184 - 102021000008660 - 402021000009950 - 202021000001775 - 202021000001778

Some have a corresponding international patent:

U202230593 - 17/715,212 - P202230322 U202230597 - U202230595 - DM/221639 DM/221331 DM221639 - 202212045 - 202212046 202212047 202230194724.X - S014.D3.CN4 DIV1 - S014.D3.CN4 DIV2 - 202230408029.9 202230407899.4

Art.									
4BN	62 cm 24,4"	43,8 cm 17,2"	0-19 mm 3/4"	1200 Kg.	10,5 Kg.	1 pz. 13,4 Kg.	102 x 48 x 31cm	12 pz.	
4CN	76 cm 29,9"	53,7 cm 21,1"	0-19 mm 3/4"	1200 Kg.	12,6 Kg.	1 pz. 15,6 Kg.	116 x 48 x 31cm	12 pz.	
4DN	95 cm 37,4"	67,2 cm 26,4"	0-19 mm 3/4"	1200 Kg.	14,9 Kg.	1 pz. 18,0 Kg.	135 x 48 x 31cm	12 pz.	
4EN	125 cm 49,2"	88,4 cm 34,8"	0-19 mm 3/4"	1200 Kg.	22,3 Kg.	1 pz. 25,6 Kg.	166 x 48 x 31cm	8 pz.	
4FN	155 cm 61,0"	109,6 cm 43,1"	0-19 mm 3/4"	1200 Kg.	26,3 Kg.	1 pz. 29,8 Kg.	196 x 48 x 31cm	8 pz.	
Si on tourne la poignée, la longueur de coupe augmente de 6 cm.					Mit der Drehung des Griffs nimmt die Schnittlänge um 6 cm zu.				

Double ressort pour l'incision amortie de carreaux structurés.

Doppelfederung für das gedämpfte Ritzen von Strukturfliesen

Protection anti-marques interchangeable.

Auswechselbarer Anti-Kratzbeschichtung.

Pied de rupture largeur 120 mm.

120 mm breiter Aufschlagfuß.

Amortisseur de fin incision.

Endschnittdämpfer.

La poignée est couplée au chariot coulissant avec deux roulements à billes pour une précision maximale.

Der Handgriff ist über zwei Kugellager mit dem Schlitten für maximale Präzision gekoppelt.

La molette tourne sur un roulement à rouleaux et est guidée latéralement par une coque métallique antifriction dans un boîtier fraisé CNC pour éviter les frottements et l'usure latérale.

Das Rädchen dreht sich auf einem Rollenlager und wird seitlich von einer reibungsarmen Metallschale in einem CNC-gefrästen Gehäuse geführt, um Reibung und seitlichen Verschleiß zu vermeiden.

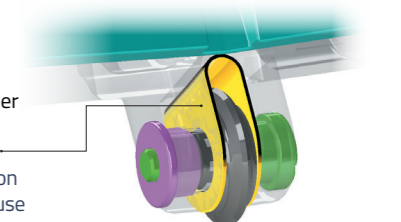

Art. 4BN cm.62

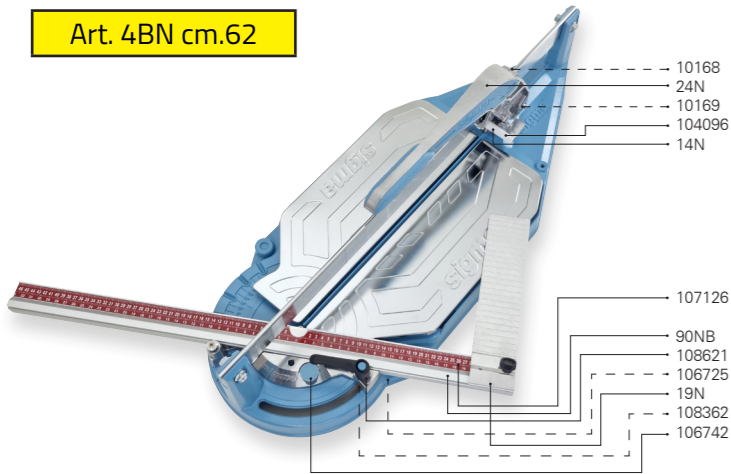

Art. 4CN cm.76

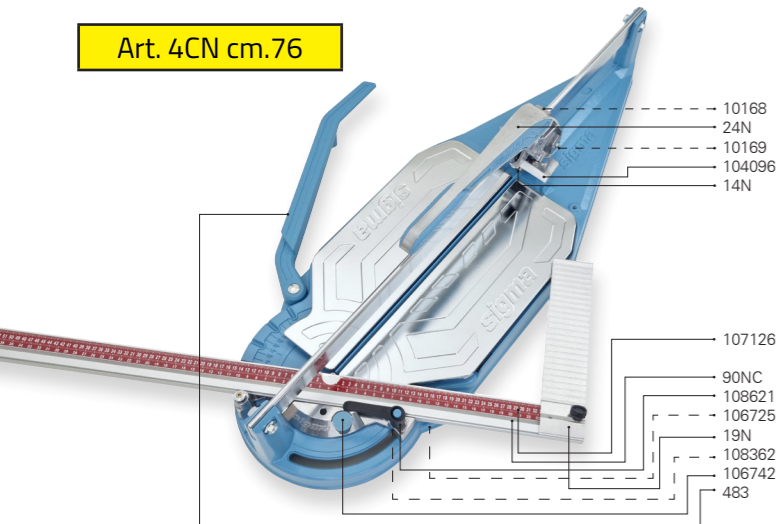

Art. 4DN cm.95

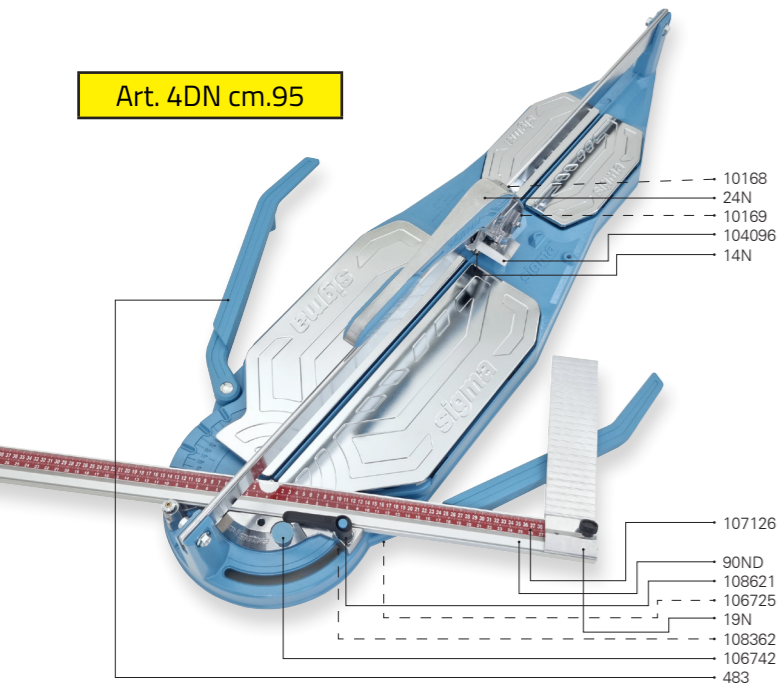

Art. 4EN cm.125

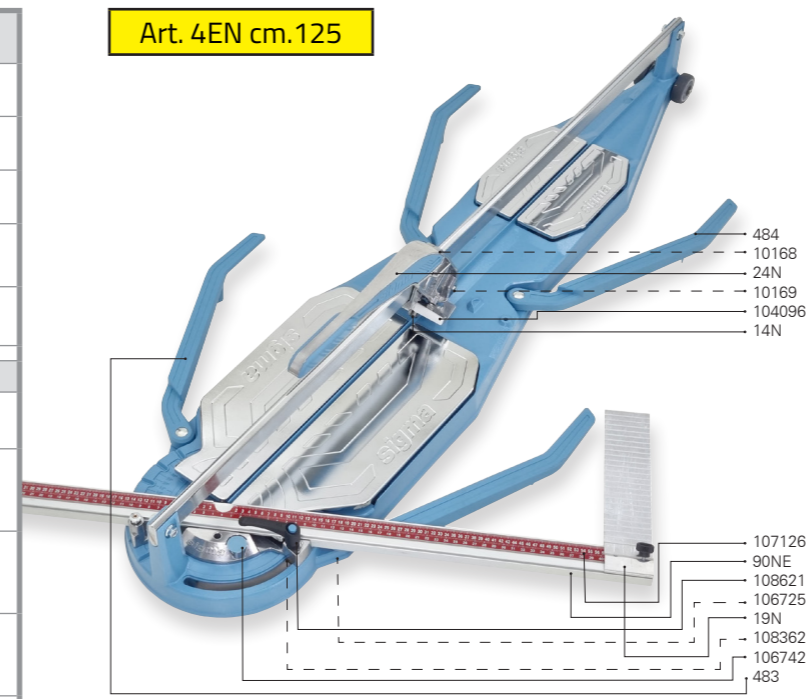

Art. 4FN cm.155

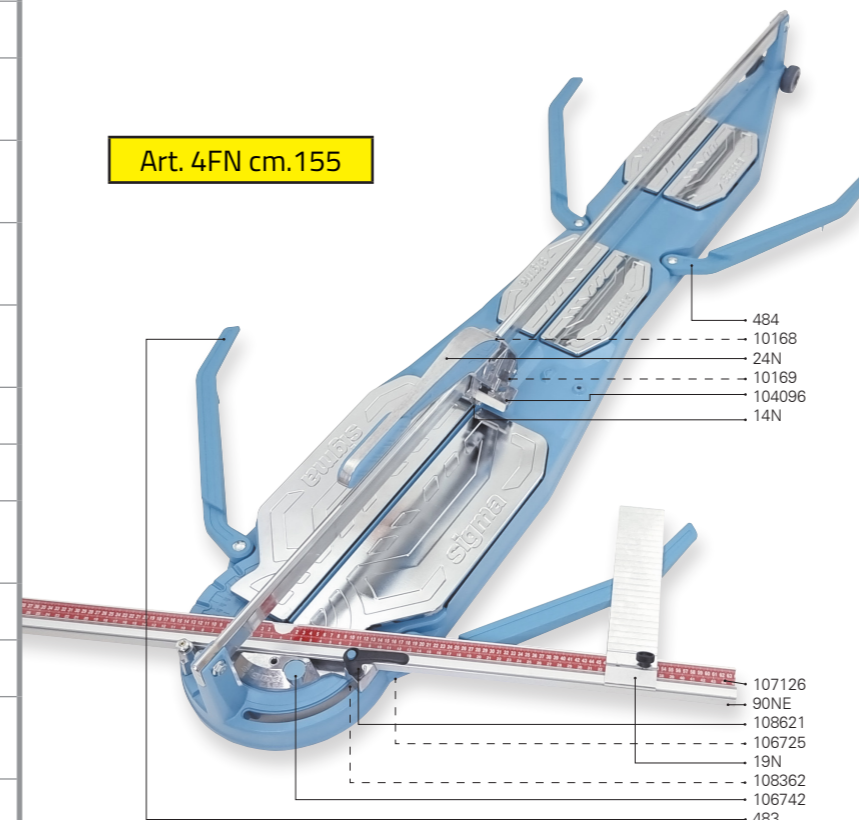

Art.	Description	Beschreibung		
4BN	COUPE CARREAUX cm.62	FLIESENSCHNEIDER cm. 62	1	
4CN	COUPE CARREAUX cm. 76	FLIESENSCHNEIDER cm. 76	1	
4DN	COUPE CARREAUX cm. 95	FLIESENSCHNEIDER cm. 95	1	
4EN	COUPE CARREAUX cm.125	FLIESENSCHNEIDER cm. 125	1	
4FN	COUPE CARREAUX cm. 155	FLIESENSCHNEIDER cm. 155	1	
Pièces rechange		Ersatzteile		
14N	Molette de coupe Ø 16 mm, complète	Schneidrädchen Ø 16 mm, komplett	10	
14NT	Molette de coupe en titane Ø 16 mm, complète	Schneidrädchen aus Titan Ø 16 mm, komplett	10	
24N	Poignée NEX à pousser, complète pour SERIE 4	Ritzhebel NEX zum Schieben, komplett für SERIE 4	1	
104096	Protection anti-marques pour poignée 24N	Anti-Kratzbeschichtung für Art.24N	1	
10168	Roulement avec fente r.5 Ø 5-20-8 pour chariot poignées SERIE 4	Kugellager mit mm-Radius Ø 5-20-8 für Schlitten von SERIE 4 -Handgriffen	1	
19N	Equerre 260 mm pour SERIE 4	260 mm-Winkel für SERIE 4.	1	
90NB	Barre mesure réglable pour Art. 4BN 47-0-35 cm	Einstellbarer Meßwinkel für Art. 4BN 47-0-35 cm	1	
90NC	Barre mesure réglable pour Art. 4CN 54-0-40 cm	Einstellbarer Meßwinkel für Art. 4CN 54-0-40 cm	1	
90ND	Barre mesure réglable pour Art. 4DN 64-0-46 cm	Einstellbarer Meßwinkel für Art. 4DN 64-0-46 cm	1	
90NE	Barre mesure réglable pour Art. 4EN 4FN 64-0-6 cm	Einstellbarer Meßwinkel für Art. 4EN 4FN 64-0-64 cm	1	
483	Support Gauche complet pour SERIE 4	Völlige linke Auflageverbreiterung für SERIE 4	1	
484	Support Droit complet pour SERIE 4	Völlige rechte Auflageverbreiterung für SERIE 4	1	
106742	Bouchon fermeture compartiment pièces rechange SERIE 4	Verschlußkappe für Gehäuse für SERIE 4 -Ersatzteilen	1	
107126	Adhésif de mesure pour SERIE 4	Klebendes Maßband für SERIE 4	1	
108621	Levier MBx40 pour SERIE 4	Feststellhebel MBx40 für SERIE 4	1	
108362	Ecrou MB carré pour levier SERIE 4	Mutter MB kvadr. 20 für Feststellhebel-SERIE 4	1	
106725	Bouchon pied Ø 20/25 H24 pour SERIE 4	Fußstopfen Ø 20/25 H24 für SERIE 4	1	
Vente par emballages entiers		Verkauf in ganzen Packungen		

Description - Beschreibung		
Optionals Optionale Elementen	Voir à la page 18 Siehe auf Seite 18	
Art. 64B2 Tapis magnétique antidérapant pour coupe mosaïque 337x486 mm Magnetische Antirutschmatte für Mosaikschnitt 337x486 mm		
Art. 90E5 Mesure devant 410 - 0 - 410 mm pour Série 4+19N (coupe utile max.3 cm) Vorderer Winkel 410 - 0 - 410 mm für SERIE 4 + 19N (Max. Nutzschnitt - 3 cm)		
Art. 17A Prolongation 500mm pour barre mesure réglable, à fixer à l'extrémité droite ou gauche. 500 mm Verlängerung für Meßwinkel, am rechten oder linken Ende zu befestigen.		
Art. 022V Indicateur de la ligne d'incision. Indikator für die Schnittlinie		
Art. 645 Kit de découpe LVT / SPC complet avec molette pour la découpe de carreaux en vinyl. LVT / SPC Schneidsatz komplett mit Schneirad für den Schnitt von Vinyl-Fliesen.		
Art. 43E2 Valise en toile rembourrée à roulettes pour Art.4EN -3E Transporttasche aus gepolstertem Canvas mit Rädern für Art.4EN -3E		
Art. 43D2 Valise en toile rembourrée à roulettes pour Art.4DN -3D Transporttasche aus gepolstertem Canvas mit Rädern für Art.4DN -3D		

Incision à tirer, facile et rapide Schnelles und praktisches Ritzen durch Ziehen

Serie 4 "UP"
Structure rigide pour une incision optimale.
Glissement de la poignée complètement sur roulement à billes en acier, une incision parfaite et rectiligne dans le temps.
Barre goniométrique avec compartiment pour la molette de rechange, extensible avec rallonge (art. 14A). Nouvelle fixation de la barre avec pivot acier qui réduit l'usure et maintient la précision dans le temps.

Serie 4 "UP"
Starre Struktur, die ein optimales Ritzen ermöglicht.
Gleiten des Handgriffs auf Stahlkugellagern für einen geraden, perfekten Schnitt.
Meßwinkel mit Gehäuse für Ersatz-Rädchen, der erweiterbar mit Verlängerung (art. 17A) ist.
Neue Stahlstiftbefestigung des Meßwinkels, die den Verschleiß reduziert und die Genauigkeit über die Zeit erhält.



Reference patents: 212181 - 1330295 - 1274856 - 1353486 - 1624742 - 1279735 - 3526-0001 - 4021900000184 - 402021000000950 - 02021000008621 - 202021000001778
Some have a corresponding international patent: U202230593 - 17/715,212 - P202230322 - U202230597 - U202230595 - DM/221639 - DM/221331 - DM221639 - 202212045 - 202212046 - 202212047 - 202230194724.X - S014.D3.CN4 DIV1 - S014.D3.CN4 DIV2 - 202230408029.9 - 202230407899.4

Art.									
4BU	70 cm 27,5 inc	49,5 cm 19,5 inc	0-17 mm 0,66 inc	1050 Kg.	10,1 Kg.	1 pz. 13,0 Kg.	102 x 48 x 31cm	12 pz.	
4CU	84 cm 33 inc	59,4 cm 23,4 inc	0-17 mm 0,66 inc	1050 Kg.	12,2 Kg.	1 pz. 15,2 Kg.	116 x 48 x 31cm	12 pz.	
4DU	103 cm 40,5 inc	72,8 cm 28,6 inc	0-17 mm 0,66 inc	1050 Kg.	14,5 Kg.	1 pz. 17,6 Kg.	135 x 48 x 31cm	12 pz.	

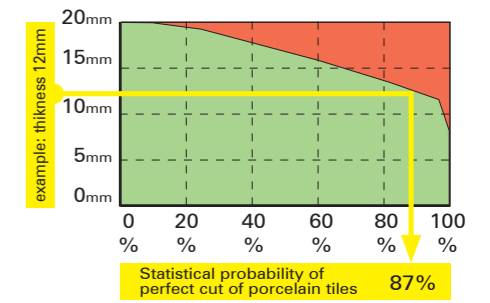
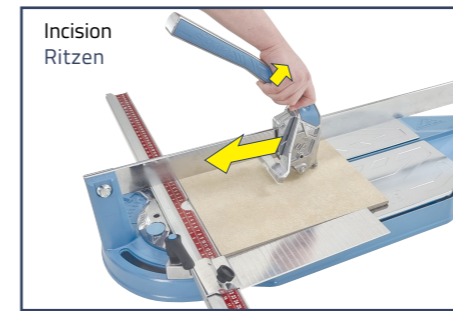

La molette de coupe est disponible aussi avec revêtement TIN pour une plus grande durabilité.

Das Schneidrädchen ist auch in der TIN-Beschichtung für eine längere Lebensdauer erhältlich.



Poignée ergonomique spécifique pour l'incision à tirer.

Ergonomischer Handgriff, spezieller für das Ziehen.

Compensateur automatique en acier pour le réglage de la précharge de glissement du chariot sur la guide.

Automatischer Stahlkompensator zur Einstellung der Vorspannung beim Gleiten des Schlittens auf der Führung.

Un système automatique maintient la poignée vers le haut pour faciliter l'insertion du carreau.

Ein automatisches System hält den Griff hoch, um das Einlegen der Fliese zu erleichtern.

Le chariot coulissant de la poignée est sans usure, grâce à trois roulements à billes à double rangée qui garantissent une précision sans entretien dans le temps.

Der Gleitschlitten des Griffs ist verschleißfrei, dank dreier doppelreihiger Kugellager, die auf Dauer wartungsfreie Präzision garantieren.

Pied de rupture largeur 100 mm.

100 mm breiter Aufschlagfuß.

La poignée est couplée au chariot coulissant avec deux roulements à billes pour une précision maximale.

Der Handgriff ist über zwei Kugellager mit dem Schlitten für eine maximale Präzision gekoppelt.

Visibilité optimale de la molette.

Optimale Sichtbarkeit des Schneidrädchens.

Protection anti-marques interchangeable avec amortisseur de fin incision.

Auswechselbare Anti-Kratzbeschichtung mit Pralldämpfer am Ende des Ritzens.

Boîtier molette fraisé CNC et coque métallique antifriction pour éviter les frottements et l'usure latérale de la molette.

CNC-gefrästes Gehäuse für die Rädchen und reibungsarme Metallschale, um Reibung und seitlichen Verschleiß des Rädchens zu vermeiden.

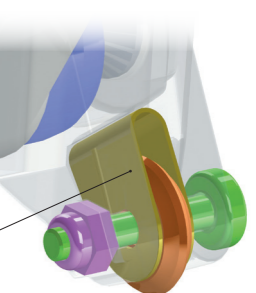

Art. 4BU cm.70

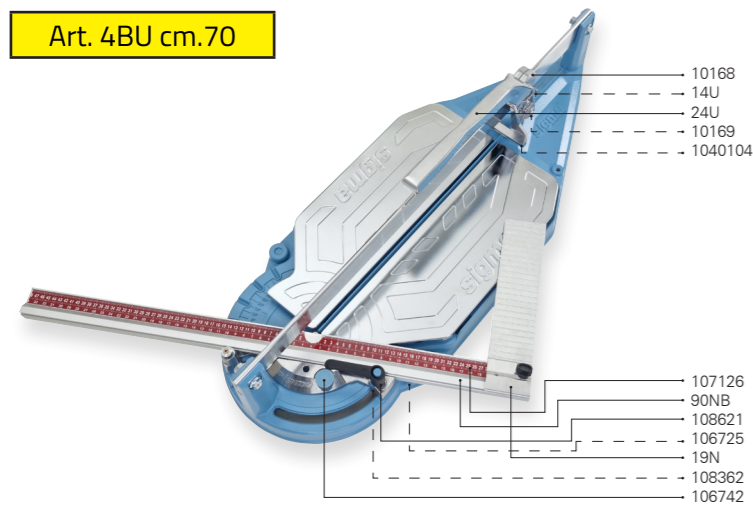

Art. 4CU cm.84

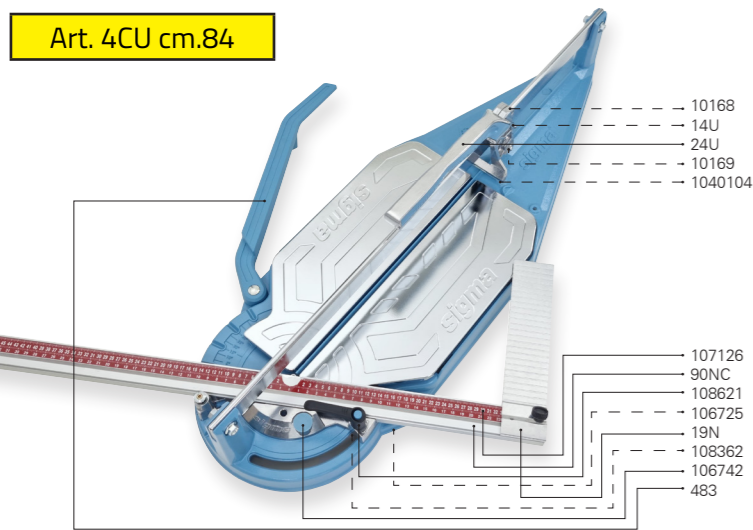

Art. 4DU cm.103

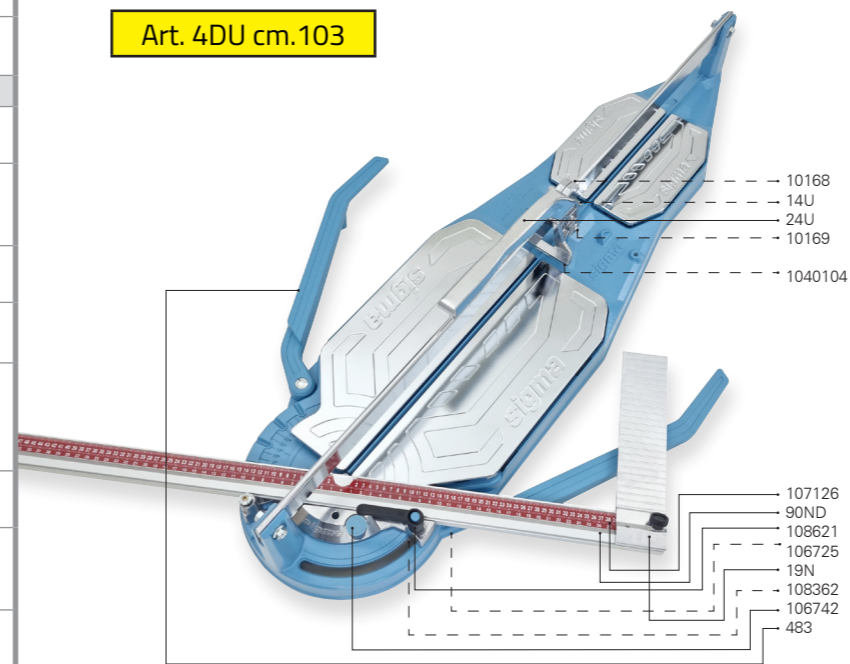

Art.	Description	Beschreibung	
4BU	COUPE CARREAUX cm.70	FLIESENSCHNEIDER cm.70	1
4CU	COUPE CARREAUX cm.84	FLIESENSCHNEIDER cm.84	1
4DU	COUPE CARREAUX cm.103	FLIESENSCHNEIDER cm.103	1
	Pièces rechange	Ersatzteile	
14U	Molette de coupe Ø 12 mm, complète	Schneidrädchen Ø 12 mm, komplett	20
14UT	Molette de coupe en TITANE Ø 12 mm, complète	Schneidrädchen aus TITAN Ø 12 mm, komplett	20
24U	Poignée UP à tirer, complète pour SERIE 4	Ritzhebel zum Ziehen, komplett für SERIE 4.	1
1040104	Protection anti-marques pour poignée Art.24U	Anti-Kratzbeschichtung für Art.24U	1
10168	Roulement avec fente r.5 Ø 5-20-8 pour chariot poignées SERIE 4	Kugellager mit 5mm-Radius Ø 5-20-8 für Schlitzen von SERIE 4-Handgriffen	1
19N	Equerre 260 mm pour SERIE 4	260mm-Winkel für SERIE 4.	1
90NB	Barre mesure réglable pour Art. 4BU 47-0-35 cm	Einstellbarer Meßwinkel für Art. 4BU 47-0-35 cm	1
90NC	Barre mesure réglable pour Art. 4CU 54-0-40 cm	Einstellbarer Meßwinkel für Art. 4CU 54-0-40 cm	1
90ND	Barre mesure réglable pour Art. 4DU 64-0-46 cm	Einstellbarer Meßwinkel für Art. 4DU 64-0-46 cm	1
483	Support de gauche complet pour SERIE 4	Völlige linke Auflageverbreiterung für SERIE 4	1
484	Support de droit complet pour SERIE 4	Völlige rechte Auflageverbreiterung für SERIE 4	1
106742	Bouchon fermeture compartiment pièces rechange SERIE 4	Verschlusskappe für Gehäuse für SERIE 4-Ersatzteilen	1
107126	Adhésif de mesure pour SERIE 4	Klebendes Maßband für SERIE 4	1
108621	Levier MBx40 pour SERIE 4	Feststellhebel MBx40 für SERIE 4	1
108362	Ecrou M8 carré pour levier SERIE 4	Mutter M8 kvadr. 20 für Feststellhebel SERIE 4	1
106725	Bouchon pied Ø 20/25 H24 pour SERIE 4	Fußstopfen Ø 20/25 H24 für SERIE 4	1
Vente par emballages entier		Verkauf in ganzen Packungen	↑

Description - Beschreibung		
Optionals Optionale Elementen	Voir à la page 18 Siehe auf Seite 18	
Art. 64B2 Tapis magnétique antidérapant pour coupe mosaïque 337x486 mm Magnétique Antirutschmatte für Mosaikschnitt 337x486 mm		
Art. 90E5 Mesure devant 410 - 0 - 410 mm pour Série 4+19N (coupe utile max.3 cm) Vorderer Winkel 410 - 0 - 410 mm für SERIE 4 + 19N (Max. Nutzschnitt - 3 cm)		
Art. 17A Prolongation 500mm pour barre mesure réglable, à fixer à l'extrémité droite ou gauche. 500 mm Verlängerung für Meßwinkel, am rechten oder linken Ende zu befestigen.		
Art. 022V Indicateur de la ligne d'incision. Indikator für die Schnittlinie		
Art. 43D2 Valise en toile rembourrée à roulettes pour Art.4DU -3D Transporttasche aus gepolstertem Canvas mit Rädern für Art.4DU -3D		

Optionals SERIE 4 "UP" / "NEX"

Art. 022V

Indicateur ligne d'incision.
Il est possible de l'équiper sur tous les modèles de la Série 4.

Indicateur ligne d'incision.
Es ist möglich, ihn auf alle Modelle der "Serie 4" zu installieren.

NEW

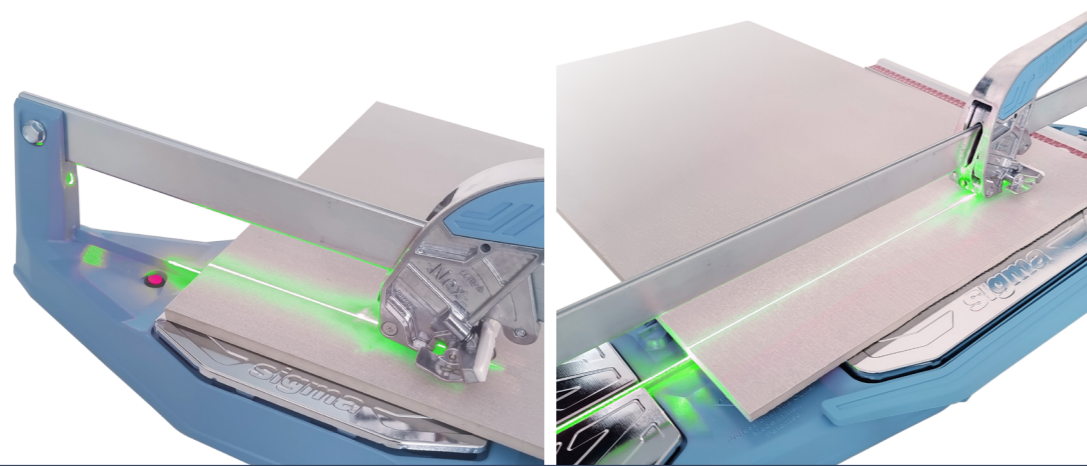

Art. 64S

KIT pour la découpe des carreaux vinyle LVT/ SPC - KIT für den Schnitt von LVT/ SPC-Vinylfliesen

KIT pour la découpe de LVT/ SPC : monté sur le coupe-carreaux de la Série 4 avec poignée NEX, il permet une incision profonde des carreaux de vinyle (max. 6mm épaisseur) grâce à la roue spécialement conçue. Après l'incision, il suffira de séparer le carreau à la main. Le kit comprend un tapis magnétique antidérapant qui maintient le placement du carreau pendant l'opération. **Uniquement pour les versions du coupe-carreaux Série 4 "Nex".**

KIT für den Schnitt von LVT/ SPC: montiert auf der Fliesenschneidemaschine der Serie 4 mit NEX-Griff, ermöglicht eine tiefe Gravur von Vinylfliesen (max. 6mm dicke) dank des speziell entwickelten Rades. Nach dem Gravieren ist es ausreichend, die Fliese manuell zu teilen. Das Kit enthält eine rutschfeste Magnetmatte, die die Platzierung der Fliese während des Vorgangs hält. **Nur für die Versionen der Fliesenschneider Serie 4 "Nex".**

Reference patents: 202024000003902
102021000008660

NEW



Art. 90E5

Barre mesure avant pourvue d'équerre, pour coupes parfaitement parallèles, mesure des deux côtés de 40 cm, compatible avec toute la "Serie 4".

Vorderer Meßwinkel, mit Anschlag versehen, für perfekt parallele Schnitte, 40 cm-Messung von beiden Seiten, kompatibel mit der ganzen "Series 4".

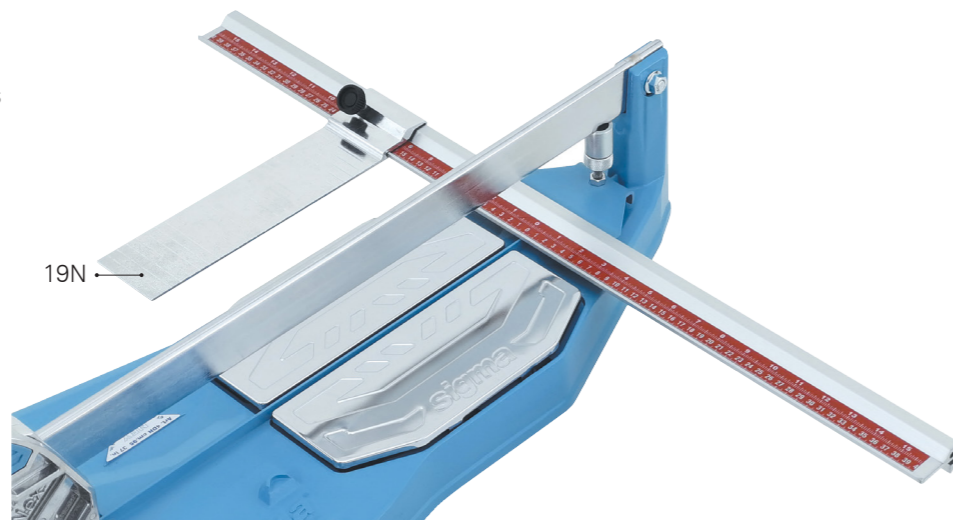

Prolongation 50 cm (19.68 inch) pour barre mesure réglable "Serie 4", à fixer à l'extrémité droite ou gauche. Couplage de précision avec insertions en acier.

50 cm-Verlängerung (19.68 inch) für Meßwinkel der "Serie 4", am rechten oder linken Ende zu befestigen. Kupplungsgenauigkeit mit Stahleinlagen.

Art. 17A

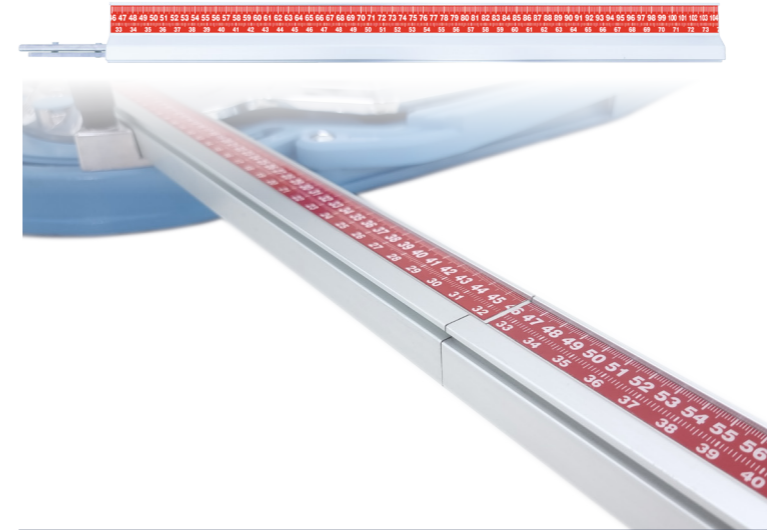

Art. 43D2

Valise en toile rembourrée à roulettes pour Art. 4DU-4DN. Transporttasche aus gepolstertem Canvas mit Rollen für Art.4DU - 4DN.

Art. 43E2

Valise en toile rembourrée à roulettes pour 4EN. Transporttasche aus gepolstertem Canvas mit Rollen für Art. 4EN.

Art.	Description	Beschreibung		
	Optionals	Optionale Elementen		
017A	Rallonge millimétrique (500 mm) pour barre mesure réglable, à fixer à l'extrémité droite ou gauche.	Millimeter-Verlängerung (500 mm) für Meßwinkel, am rechten oder linken Ende zu befestigen.	1	
90E5	Mesure devant 410 - 0 - 410 mm pour Série 4+19N (coupe utile max.3 cm)	Vorderer Winkel 410 - 0 - 410 mm für SERIE 4+19N (Max.Nutzschnitt - 3 cm)	1	
43D2	Valise en toile rembourrée à roulettes pour Art.4DN - 4DU - 3D	Transporttasche aus gepolstertem Canvas mit Rädern für Art.4DN - 4DU - 3D	2	
43E2	Valise en toile rembourrée à roulettes pour Art.4EN -3E	Transporttasche aus gepolstertem Canvas mit Rädern für Art.4EN -3E	2	
022V	Indicateur de la ligne d'incision	Indikator für die Schnittlinie	1	
64B2	Tapis magnétique antidérapant, universel pour coupe mosaïque 337x486 mm	Magnetische Antirutschmatte, universelle für Mosaikschnitt 337x486 mm	1	
64S	Kit de découpe LVT/ SPC seulement pour les coupe-carreaux de la Série 4 "NEX" (max. 6mm épaisseur)	LVT / SPC Schneidsatz nur für die Serie 4-Schneidemaschinen "NEX" (max.6mm dicke)	1	
14S	Molette pour la découpe LVT/SPC Ø 19 mm complète	Schneidrad für LVT/SPC Ø 19 mm, komplett	10	
1089308	Plaque levage molette pour kit LVT/SPC	Rädchen-Hebeplatte für LVT / SPC-Schneidsatz	1	
Vente par emballages entiers		Verkauf in ganzen Packungen		



Art. 64B2

Tapis magnétique pour mosaïque. Adhérence parfaite, surface grip élevé et compatible avec toute la "Serie 4".

Magnetische Antirutschmatte für Mosaikschnitt. Perfekte Griffigkeit, besonders hohe Greiffläche, passend für die gesamte "Serie 4".

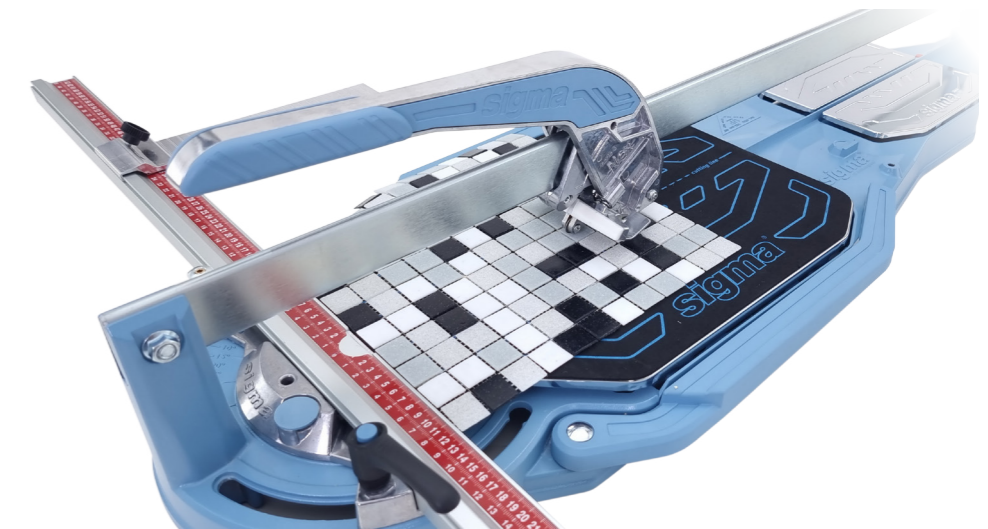
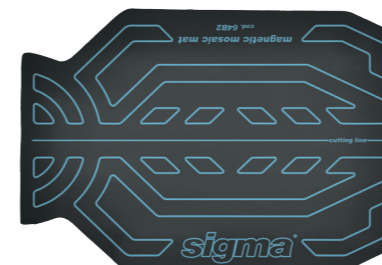

Coupe carreaux pour les grands formats Fliesenschneider für große Formate

"XL" coupe-carreaux de grandes dimensions avec structure en alliage léger et guide coulissant. Equipé de la nouvelle poignée d'incision à poussoir à ressort, roue toujours visible pour l'opérateur et coulissant sur des roulements à billes et des guides en acier inox. Fourni avec une double mesure pour les coupes parallèles et un support pivotant de +45° à -45°.

"XL" Großer Fliesenschneider mit Leichtmetallstruktur und Gleitführung. Ausgestattet mit dem neuen federbelasteten Druckschneidegriff, das Rad ist für den Bediener immer sichtbar und gleitet auf Kugellager und Führungen aus rostfreiem Stahl. Ausgestattet mit einer doppelten Größe für parallele Schnitte und schwenkbare Unterstützung von +45° bis -45°.

- Art.12D2 cm.205
- Art.12E2 cm.245

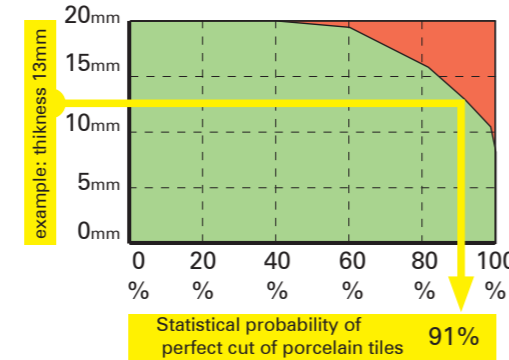
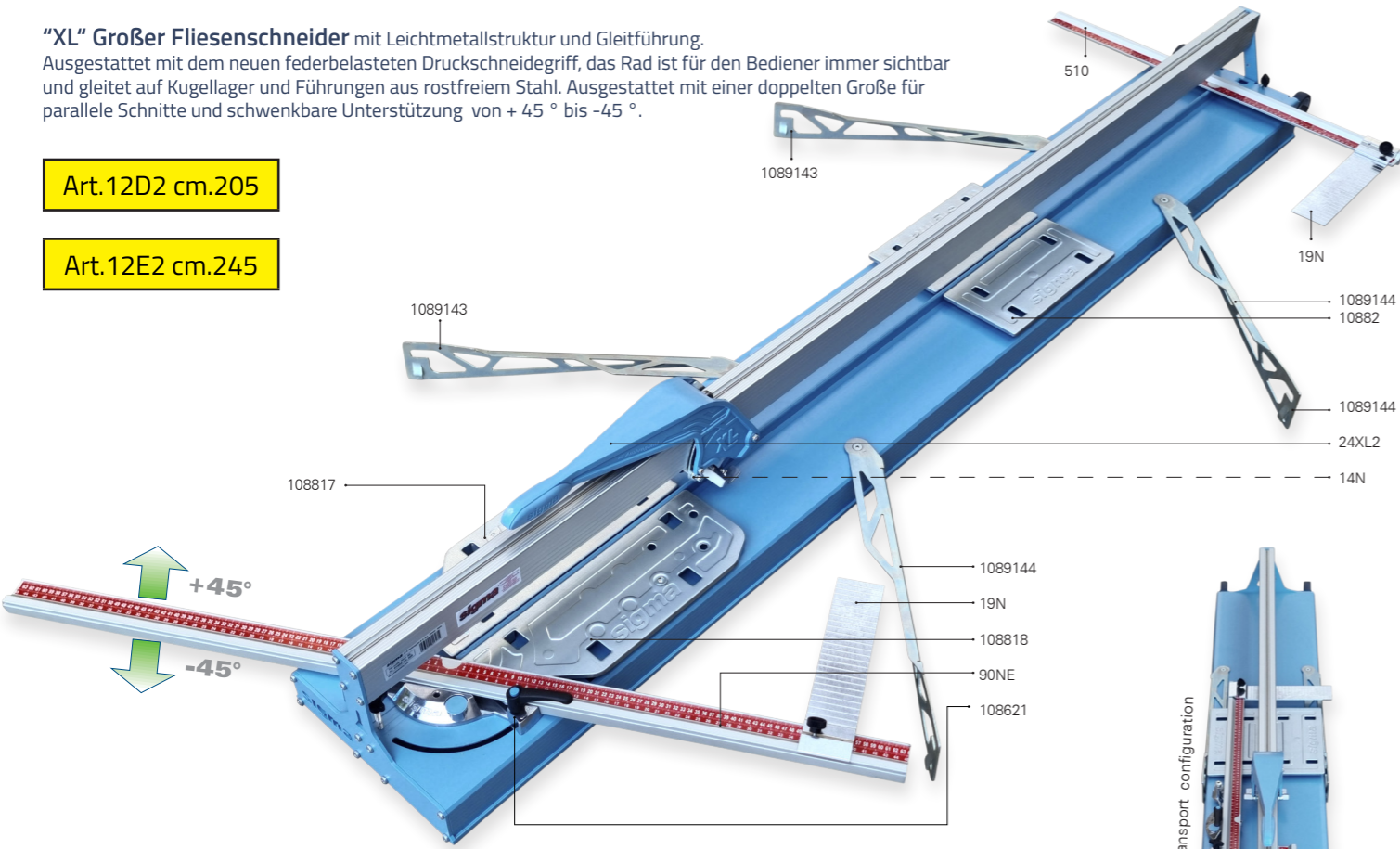

NEW

Reference patents: 202015000047660 - 402016000014392
102021000008660 - 202021000001778 - 102021000008660

Art.									
12D2	205 cm 80,7 inc	145 cm 57,0 inc	0-19 mm 3/4 inc	770 Kg.	36 Kg.	1 pz. 40 Kg.	246 x 40 x 38 cm	10 pz.	
12E2	245 cm 96,4 inc	173 cm 68,0 inc	0-19 mm 3/4 inc	770 Kg.	39 Kg.	1 pz. 43 Kg.	286 x 40 x 38 cm	10 pz.	

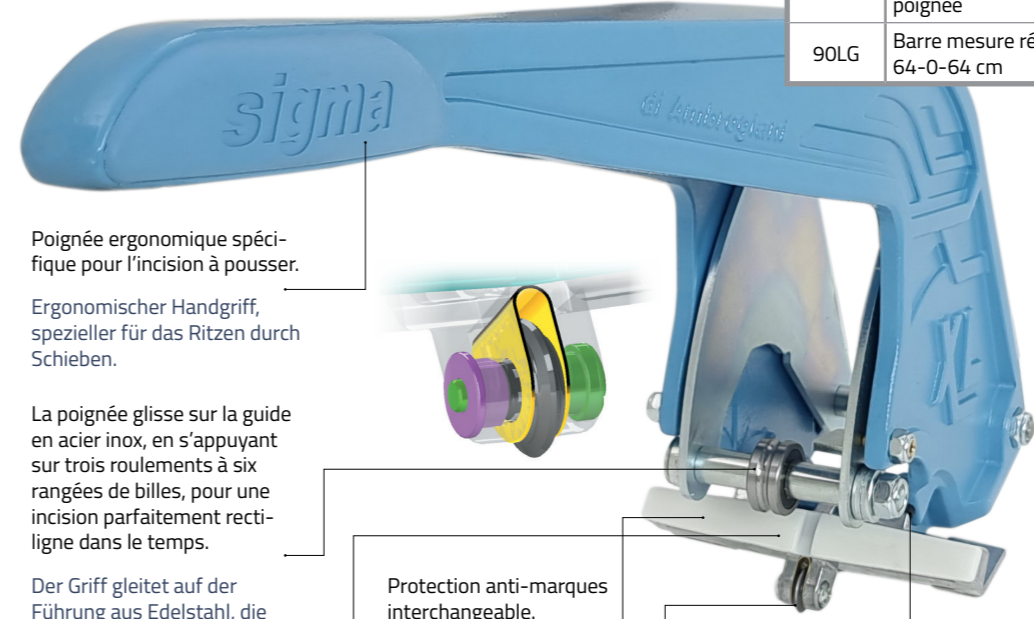
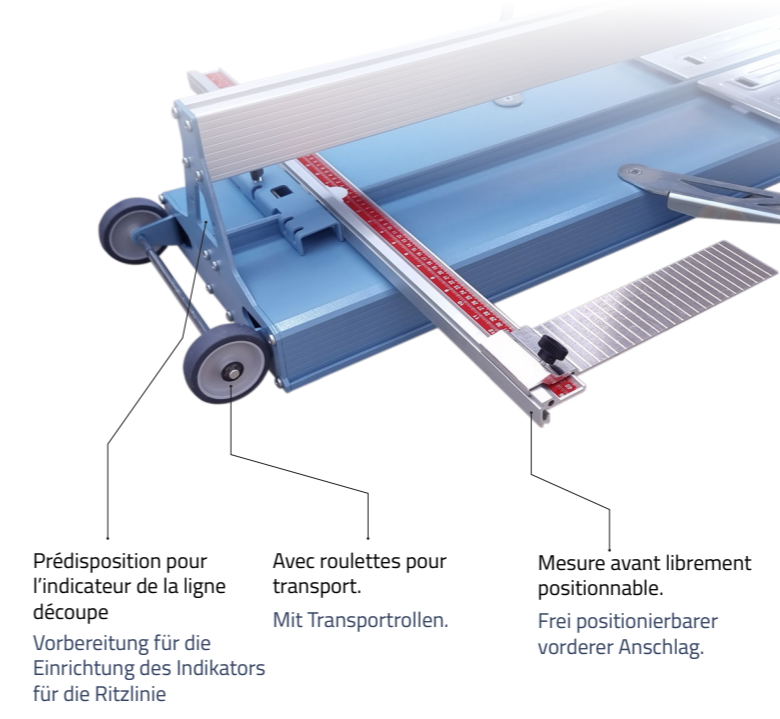

Pied fendeur en alliage aluminium, très large 120 mm, optimal pour faciliter la coupe des grands carreaux.
Spaltfuß aus Aluminiumlegierung mit einer Breite von 120 mm, optimal zum einfachen Schneiden von großen Fliesen.

Protection anti-marques interchangeable.
Auswechselbare Anti-Kratzbeschichtung.

La molette est toujours visible du côté de l'opérateur et est équipée d'un système de jeu latéral. Elle tourne sur des roulements à rouleaux et est protégée latéralement par une coquille métallique à faible frottement dans un boîtier usiné CNC pour éviter les frottements et l'usure latérale.
Das Schneidrädchen ist immer auf der Bedienerseite sichtbar und mit einem Seitenspielsystem ausgestattet. Es dreht sich auf Rollenlagern und wird seitlich von einer reibungsarmen Metallschale in einem CNC-gefrästen Gehäuse, um Reibung und seitlichen Verschleiß zu vermeiden.

Art.	Descrizione	Description		
12D2	COUPE CARREAUX cm.205	FLIESENSCHNEIDER cm.205	1	
12E2	COUPE CARREAUX cm.245	FLIESENSCHNEIDER cm.245	1	
	Pièces rechange	Ersatzteile		
14N	Molette de coupe Ø 16 mm, complète	Schneidrädchen Ø 16 mm, komplett	10	
14NT	Molette de coupe en titane Ø 16 mm, complète	Schneidrädchen aus Titan Ø 16 mm, komplett	10	
104096	Protection sous-pied anti-marques pour poignée 12D2/12E2	Unterfuß-Anti-Kratzbeschichtung für Handgriff 12D2/12E2	1	
90NE	Barre mesure réglable pour Art. 12D2/12E2 64-0-64 cm	Einstellbarer Meßwinkel für Art. 12D2/12E2 64-0-64 cm	1	
	Pièces détachées versions précédentes 12C/12D/E/C1/D1/E1	Ersatzteile für vorherige Versionen 12C/12D/E/C1/D1/E1		
14X	Molette de coupe Ø 13 trou 4, ép.4, complète	Schneidrädchen Ø 13 Loch 4, Dicke 4, komplett	20	
104058	Protection sous-pied anti-marques pour poignée	Unterfuß-Anti-Kratzbeschichtung für Handgriff	1	
90LG	Barre mesure réglable 64-0-64 cm	Einstellbarer Meßwinkel 64-0-64 cm	1	

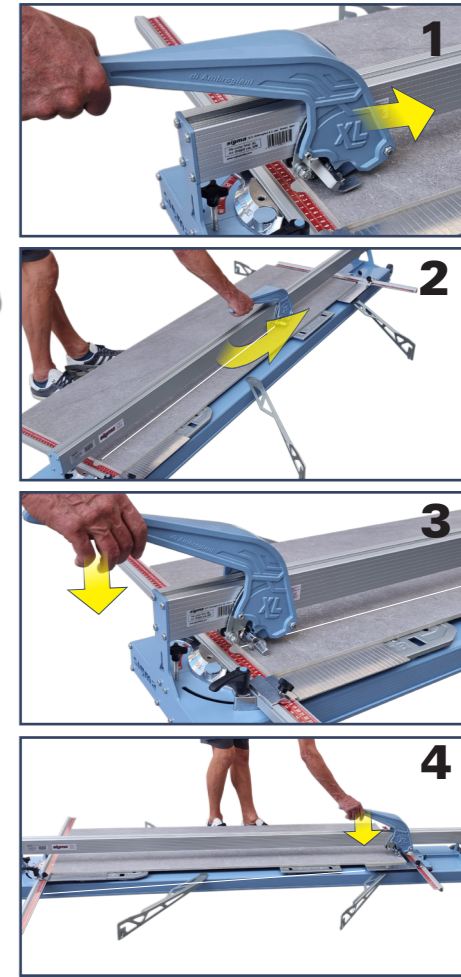

Double ressort pour une incision amortie, indispensable lors du traitement de carreaux rugueux ou texturés.
Doppelfederung für gedämpftes Ritzen, unverzichtbar bei der Bearbeitung von rauen oder strukturierten Fliesen.

Incision à tirer, facile et rapide
Schnelles und praktisches Ritzen durch Ziehen

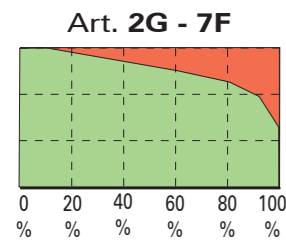

International patents

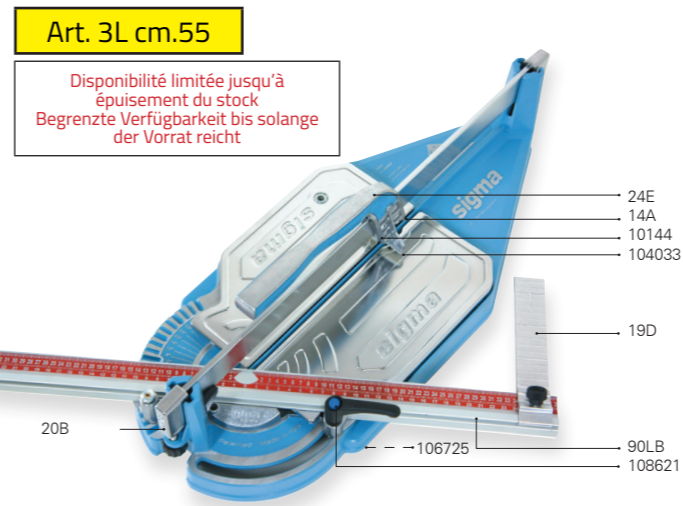
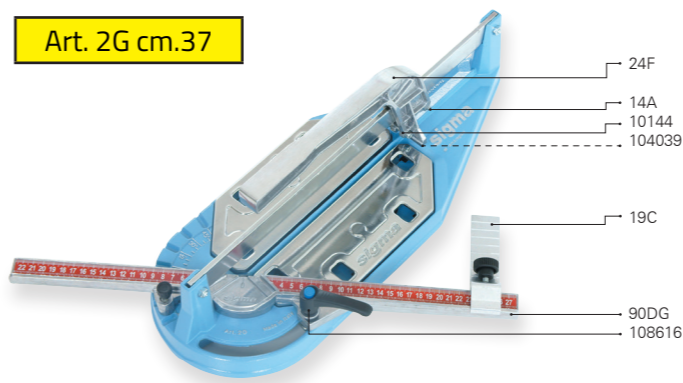
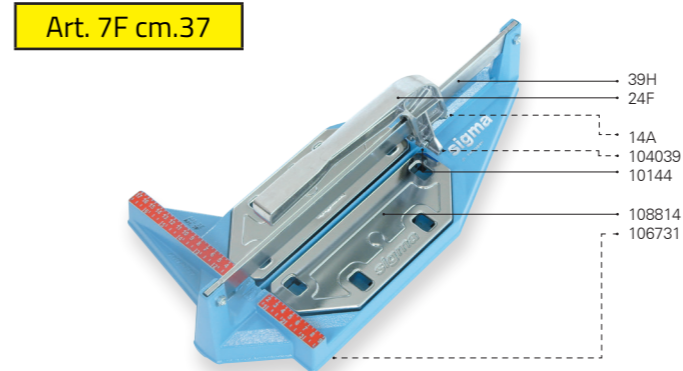
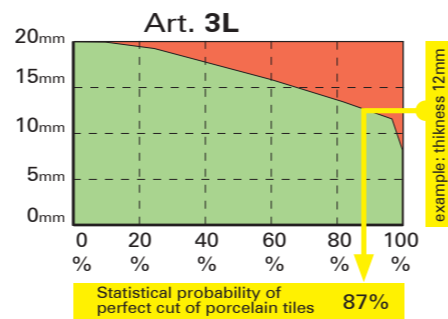
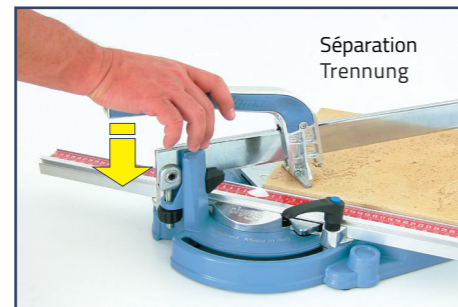
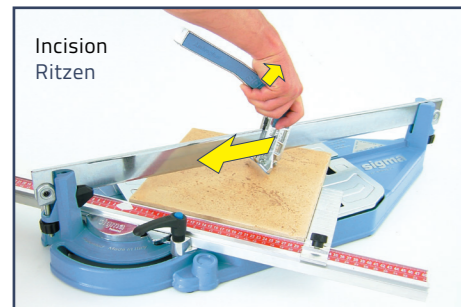

Art.	Description	Beschreibung	
7F	COUPE CARREAUX cm.37	FLIESENSCHNEIDER cm.37	6
2G	COUPE CARREAUX cm.37	FLIESENSCHNEIDER cm.37	6
3L	COUPE CARREAUX cm.55 Disponibilité limitée jusqu'à épuisement du stock	FLIESENSCHNEIDER cm.55 Begrenzte Verfügbarkeit bis solange der Vorrat reicht	2
Optionals		Optionale Elementen	
14T	Molette de coupe en titane Ø 12 mm, complète, pour Art. 7F-2G-2B3	Schneidrädchen aus Titan Ø 12 mm, komplett, für Art. 7F-2G-2B3	20
Pièces rechange		Ersatzteile	
14A	Molette de coupe Ø 12 mm, complète, pour Art.7F-2G-2B3	Schneidrädchen Ø 12 mm, komplett, für Art. 7F-2G-2B3	20
24F	Poignée à tirer, fente 6, pour Art.2G-7F	Handgriff zum Ziehen, 6 mm-Nut, für Art. 2G-7F	1
24E	Poignée ergonomique à tirer, fente 8 mm, avec protection anti-trace, complète avec art.14A pour Art. 3L*-3B*	Ergonomischer Handgriff zum Ziehen, 8 mm-Nut, mit Anti-Zeichenschutz, komplett mit Art.14A für Art. 3L*-3B*	1
104039	Protection sous-pied anti-marques pour poignée Art. 24F.	Unterfuss-Anti-Kratzbeschichtung für Handgriff Art.24F	10
104033	Protection sous-pied anti-marques pour poignée Art. 24E-24K.	Unterfuss-Anti-Kratzbeschichtung für Handgriff Art. 24E-24K.	10
104031	Protection sous-pied anti-marques pour poignée Art. 2D4	Unterfuss-Anti-Kratzbeschichtung für Handgriff Art. 2D4	10
10144	Roulement à billes renforcé 16/5/5 pour poignée Art. 24E-24F	Verstärktes Kugellager 16/5/5 für Handgriff Art. 24E-24F	1
90DG	Barre mesure pour Art.2G	Meßwinkel für Art.2G	1
90LB	Barre réglable pour Art. 3L-3B 47-0-35cm.	Einstellbarer Meßwinkel für Art.3L-3B 47-0-35cm	1
107126	Adhésif de mesure pour Art. 3L-3B	Klebendes Maßband für Art. 3L-3B	1
19C	Equerre pour Art. 2G	Anschlagwinkel für Art. 2G	1
19D	Equerre pour Art. 3	Anschlagwinkel für Art. 3	1
108616	Bouton M8x25 pour Art. 2G.	Feststellschraube M8x25 für Art. 2G.	1
108621	Bouton à levier M8x40 pour Art. 3L-3B4.	Feststellhebel M8x40 für Art. 3L-3B4.	1
106731	Pied support 13/17 H16 pour Art.2G-7F	Stützfuß 13/17 H16 für Art. 2G-7F	6
106725	Pied support 20/25 H24 pour Art. 3L-3B	Stützfuß 20/25 H24 für Art. 3L-3B	6
20B	Support barre guide avec fente 15 mm, complet pour Art.3L	Führungsschiene-Halter, 15mm Nut, komplett für Art. 3L	1

Art.								
7F	37 cm 14,6 inc	26 cm 10,2 inc	3-15 mm 9/16inc	600 Kg.	2,3 Kg.	6 pz. 15,3 kg.	55 x 47 x 36 cm.	120 pz.
2G	37 cm 14,6 inc	26 cm 10,2 inc	3-15mm 9/16inc	600 Kg.	2,6 Kg.	6 pz. 17,1 Kg.	55 x 47 x 36 cm.	120 pz.
3L	55 cm 21,7 inc	38 cm 15,0 inc	0-19mm 3/4 inc	1050 Kg.	7,9 Kg.	2 pz. 17,2 Kg.	78 x 42 x 30 cm.	36 pz.

Incision à tirer ou à pousser
Ritzen durch Ziehen oder Schieben



Art. 2B3 cm.66

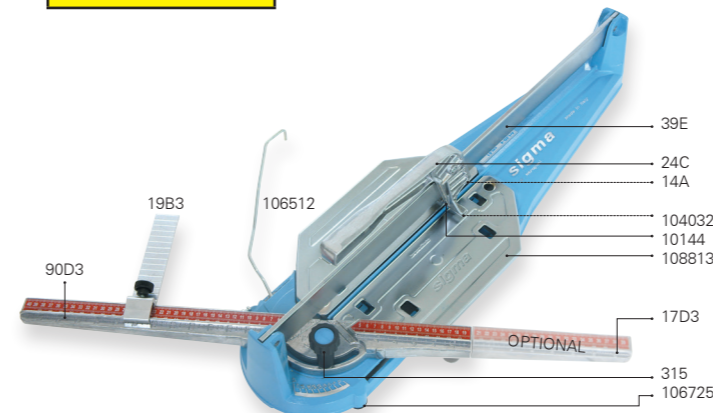

Art. 2D4 cm.61

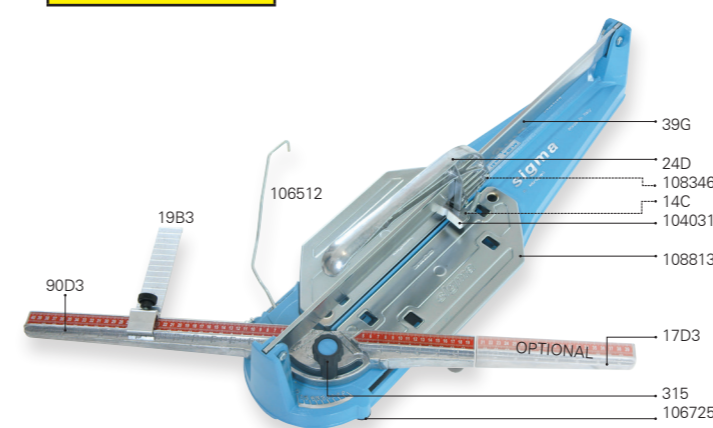

Art.	Description	Beschreibung	
	Incision rapide à tirer	Schnellritzen durch Ziehen	
2B3	COUPE CARREAUX cm.66	FLIESENSCHNEIDER cm.66	3
	Forte incision de poussée	Starkes Ritzen durch Schieben	
2D4	COUPE CARREAUX cm.61	FLIESENSCHNEIDER cm.61	3
	Optionals	Optionale Elementen	
17D3	Rallonge barre mesure 21-40 cm pour Art. 2B3-2D4	Meßwinkel-Erweiterung 21-40 cm für Art. 2B3-2D4	1
14T	Molette de coupe en titane Ø 12 mm, complète, pour Art. 2B3	Schneidradchen aus Titan Ø 12 mm, komplett, für Art. 2B3	20
	Pièces rechange	Ersatzteile	
14A	Molette de coupe Ø 12 mm, complète, pour Art. 2B3	Schneidradchen Ø 12 mm, komplett, für Art. 2B3	20
14C	Molette de coupe Ø 15 mm, complète, pour Art. 2D4	Schneidradchen Ø 15 mm, komplett, für Art. 2D4	20
24C	Poignée à tirer, fente 7, pour Art. 2B3	Handgriff zum Ziehen, 7 mm-Nut, für Art. 2B3.	1
24D	Poignée à pousser, fente 7, pour art. 2D4	Handgriff zum Schieben, 7 mm-Nut, für Art. 2D4	1
104032	Protection sous-pied anti-marques pour Art. 2B3	Anti-Kratzbeschichtung für Art. 2B3	1
104031	Protection sous-pied anti-marques pour Art. 2D4	Anti-Kratzbeschichtung für Art. 2D4	1
10144	Roulement à billes 5/16/5 pour Art. 2B3	Kugellager 5/16/5 für Art. 2B3	1
108346	Roulement 12/5/6,5 pour Art. 2D4	Lager 12/5/6,5 für Art.2D4	1
90D3	Barre mesure pour Art. 2B3-2D4	Meßwinkel für Art.2B3-2D4	1
107112	Mesure 402 0 197 pour Art.90D3	Maßband 402 0 197 für Art.90D3	1
19B3	Equerre pour Art. 2B3-2D4	Anschlagwinkel für Art. 2B3-2D4	1
315	Bouton Ø 40 M 10x35 pour Art. 2B3-2D4	Griff Ø 40 M 10x35 für Art. 2B3-2D4	1
106725	Pied support 20/25 H24 pour Art. 2B3-2D4	Stützfuß 20/25 H24 für Art. 2B3-2D4	6
108813	Plaque appui pour Art. 2B3-2D4	Auflageplatte für Art. 2B3-2D4	2
Vente par emballages entiers		Verkauf in ganzen Packungen	

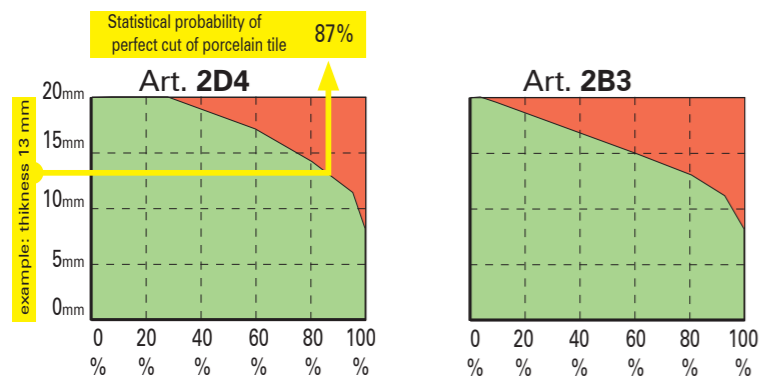

International patents

Art.								
2B3	66 cm 26,0 inc	46 cm 18,3 inc	3-19 mm 3/4 inc	800 Kg	7,0 Kg	3 pz. 24,0 Kg.	93 x 42 x 32 cm.	54 pz.
2D4	61 cm 24,0 inc	43 cm 17,0 inc	6-19 mm 3/4 inc	800 Kg	7,0 Kg	3 pz. 24,0 Kg.	93 x 42 x 32 cm.	54 pz.

2D4 Incision à pousser
2D4 Ritzen durch Schieben

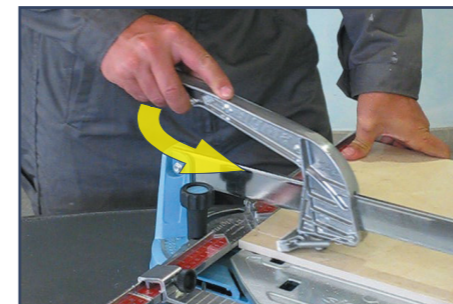

2B3 Incision à tirer
2B3 Ritzen durch Ziehen



Séparation
Trennung



SERIE 3 PULLING INCISION

3G	3B4	3C2	3D4	Art.	Ricambi	Spare parts	
●				24E	Impugnatura a trazione scavo 8	Pulling handle 8 mm groove	1
		●		24AE	Impugnatura a trazione scavo 10	Pulling handle 10 mm groove	1
●	●	●		14A	Rotella per incisione Ø 12	Ø 12 mm scoring wheel	20
●	●	●		14T	Rotella per incisione Ø 12	Ø 12 mm scoring wheel	20
●	●	●		104033	Protezione sottopiede	NO-MARK protection	5
●	●	●		10144	Cuscinetto a sfere 16/5/5	Ball bearing 16/5/5	1
●	●			90LB	Barra orientabile 47-0-35	Swivel measurement bar	1
		●		90LC	Barra orientabile 54-0-40	Swivel measurement bar	1
			●	90LD	Barra orientabile 64-0-46	Swivel measurement bar	1
●	●	●	●	107126	Righetta metrica adesiva	Measurement tape	1
●	●	●	●	1079104	Dado M8 Esagono 20	Nut M8 Hex 20	1
●	●	●		19D	Squadretta	Square	1
●	●	●		108621	Pomolo a leva M 8x40	Clamping knob M 8x40	1
●	●	●		20B	Bilico completo	Compl. support screw	2
●	●	●		106725	Tappo piede Ø 20	Rubber foot Ø 20	8

SERIE 3 MAX

3B4M	3C3M	3D4M	3E4M	3F4M	Art.	Ricambi	Spare parts	
●					24M08X	Impugnatura MAX scavo 8	MAX handle 8 mm groove	1
	●				24M10X	Impugnatura MAX scavo 10	MAX handle 10 mm groove	1
			●		24M15X	Impugnatura MAX scavo 15	MAX handle 15 mm groove	1
				●	24M20X	Impugnatura MAX scavo 20	MAX handle 20 mm groove	1
●	●	●	●	●	14MX	Rotella per incisione Ø 19	Ø 19 mm scoring wheel	20
●	●	●	●	●	104058	Protezione sottopiede	NO-MARK protection	5
●	●	●	●	●	10166	Cuscinetto a sfere 16/5/5	Ball bearing 16/5/5	1
●					90LB	Barra orientabile 47-0-35	Swivel measurement bar	1
	●				90LC	Barra orientabile 54-0-40	Swivel measurement bar	1
		●			90LD	Barra orientabile 64-0-46	Swivel measurement bar	1
			●		90LE	Barra orientabile 64-0-64	Swivel measurement bar	1
●	●	●	●	●	107126	Righetta metrica adesiva	Measurement tape	1
●	●	●	●	●	1079104	Dado M8 Esagono 20	Nut M8 Hex 20	1
●	●	●	●	●	19D	Squadretta	Square	1
●	●	●	●	●	108621	Pomolo a leva M 8x40	Clamping knob M 8x40	1
●	●	●	●	●	20B	Bilico completo	Compl. support screw	2
●	●	●	●	●	106725	Tappo piede Ø 20	Rubber foot Ø 20	8

SERIE STANDARD SERIE DIAGONALE

6	5A	5B	4A	Art.	Ricambi	Spare parts	
●	●	●		24E	Impugnatura scavo 8 mm	Handle 8 mm groove	1
			●	24AE	Impugnatura scavo 10 mm	Handle 10 mm groove	1
●	●	●	●	14A	Rotella per incisione Ø 12	Ø 12 mm scoring wheel	20
●	●	●	●	104033	Protezione sottopiede	Protection for Pulling handle	5
●	●	●	●	10144	Cuscinetto a sfere 16/5/5	Ball bearing 16/5/5	1
●		●		90	Barra orientabile 4A-5B-5A	Swivel measurement bar	1
●		●		17	Prolunga 21-34 orientabile	Swivel measure 21-34	1
●		●		19A	Squadretta	Square	1
●		●		19	Squadretta orientabile 60°	60° Swivel square	1
●	●	●		91	Righetta metrica adesiva	Measurement tape	1
●	●	●		92	Pomolo Ø60 M10x25	Clamping knob Ø60 M10x25	1
●	●	●		20	Bilico scavo 8 completo	Compl. support screw 8pp	2
			●	20A	Bilico scavo 10 completo	Compl. support screw 10	2
●				10673	Tappo piede Ø 14	Rubber foot Ø 14	10
●	●	●		10675	Tappo piede Ø 15	Rubber foot Ø 15	10

SERIE 3 KLICK KLOCK

3LK	3BK	3CK	3DK	3EK	Art.	Ricambi	Spare parts	
●	●	●	●	●	14C	Rotella per incisione Ø 15	Ø 15 mm scoring wheel	20
●	●	●	●	●	104033	Protezione sottopiede	NO-MARK protection	5
●	●	●	●	●	10144	Cuscinetto a sfere 16/5/5	Ball bearing 16/5/5	1
●	●				90LB	Barra orientabile 47-0-35	Swivel measurement bar	1
		●			90LC	Barra orientabile 54-0-40	Swivel measurement bar	1
			●		90LD	Barra orientabile 64-0-46	Swivel measurement bar	1
				●	90LE	Barra orientabile 64-0-64	Swivel measurement bar	1
●	●	●	●	●	107126	Righetta metrica adesiva	Measurement tape	1
●	●	●	●	●	1079104	Dado M8 Esagono 20	Nut M8 Hex 20	1
●	●	●	●	●	19D	Squadretta	Square	1
●	●	●	●	●	108621	Pomolo a leva M 8x40	Clamping knob M 8x40	1
●	●	●	●	●	20B	Bilico completo	Compl. support screw	2
●	●	●	●	●	106725	Tappo piede Ø 20	Rubber foot Ø 20	8
●	●	●	●	●	104064	Supporto Sx completo	Complete Left support	1
●	●	●	●	●	104065	Supporto Dx completo	Complete Right support	1
					ALTERNATIVA	ALTERNATIVE		
●	●				24M08X	Impugnatura MAX scavo 8	MAX handle 8 mm groove	1
					24M10X	Impugnatura MAX scavo 10	MAX handle 10 mm groove	1
		●			24M15X	Impugnatura MAX scavo 15	MAX handle 15 mm groove	1

Système de coupe extensible pour carreaux grand format
Erweitbares Schneidesystem für großformatige Fliesen

NEW VERSION

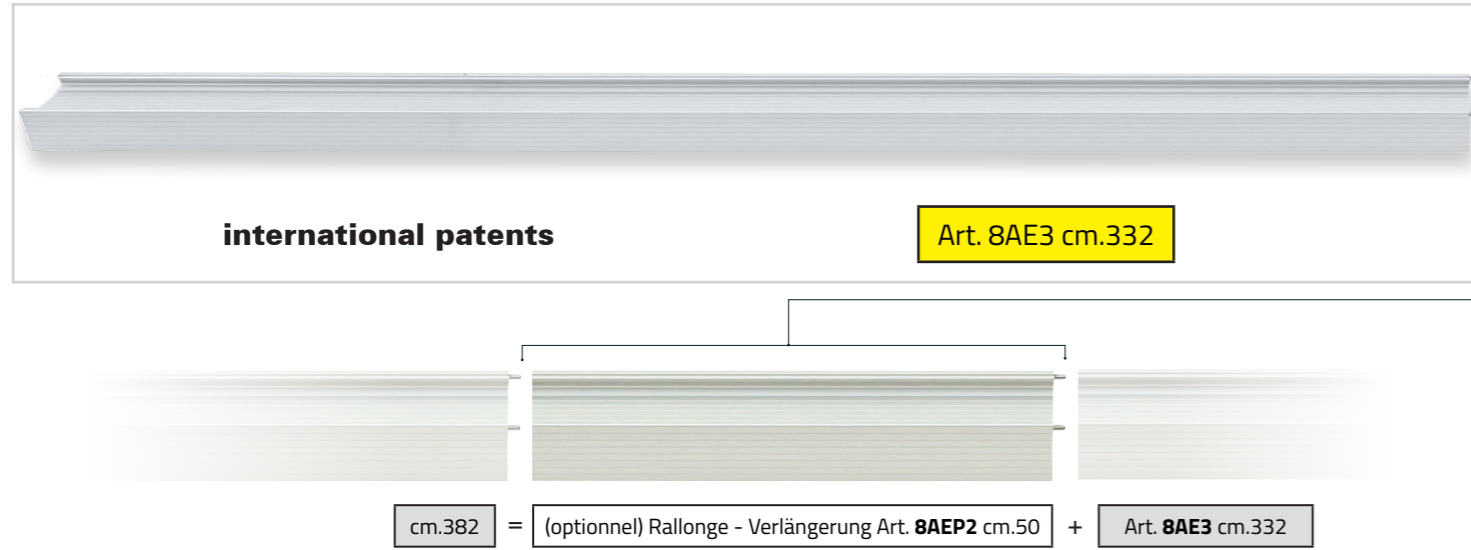

KERA-CUT EXT: Equipement pour la coupe de carreaux grand format. La guide en aluminium, positionnée sur le carreau avec des ventouses anti-taches, permet le glissement du chariot de coupe avec la molette. La séparation est puis effectuée avec l'outil inclus. Avec cet équipement on peut découper des carreaux aussi d'épaisseur supérieure à 7 mm (seulement de grès porcelain teindre). Guides et accessoires sont tous contenus dans les deux sacs compris dans l'équipement. Alternativement, pour couper des matériaux épais et particulièrement durs, un chariot porte meuleuse permet la coupe avec disque diamant (voir page 31).

KERA-CUT EXT: Ausrüstung zum Schneiden von großformatigen Fliesen. Die Aluminium-Schneidschiene, die mit fleckenabweisenden Saugnäpfen auf der Fliese positioniert wird, ermöglicht das Gleiten des mit einem Rädchen versehenen Schneidschlittens. Die Trennung erfolgt dann mit dem mitgelieferten Werkzeug. Mit dieser Ausrüstung kann man auch Fliesen mit einer Dicke von mehr als 7 mm schneiden (nur weiches Feinsteinzeug). Schneidschienen und Zubehör sind in zwei mitgelieferten Taschen enthalten. Alternativ, um dicke und besonders harte Materialien zu schneiden, ermöglicht ein Schleifwagen das Schneiden mit Diamantscheiben (siehe auf Seite 31).

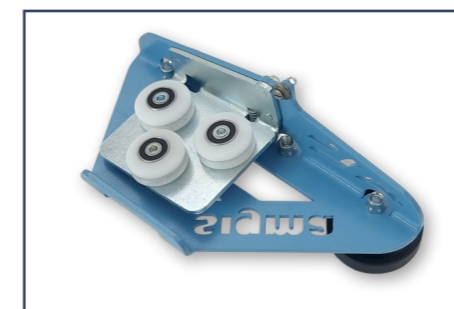

Chariot de coupe glissant sur rails trempés, sur roues plastifiées résistantes à l'usure et avec doubles roulements à billes.

Laufender auf gehärteten Schienen Schneidschlitten, auf verschleißfesten kunststoffbeschichteten Rädern und mit doppelten Kugellagern.

Fixation sur le carreau avec des ventouses anti-taches, librement positionnables, convenables également aux surfaces rugueuses. Befestigung auf der Fliese mit schmutzabweisenden Saugnäpfen, die frei positionierbar und geeignet auch für raue Oberflächen sind.

Les rails dans la partie inférieure sont recouvert de caoutchouc antidérapant et anti-taches. Connecteur des rails à trois points en acier de haute précision.

Hochpräzise Stahl-Dreipunkt-Schienenverbindung. Die Schienen im unteren Teil sind mit rutschfestem und fleckenabweisendem Gummi überzogen.

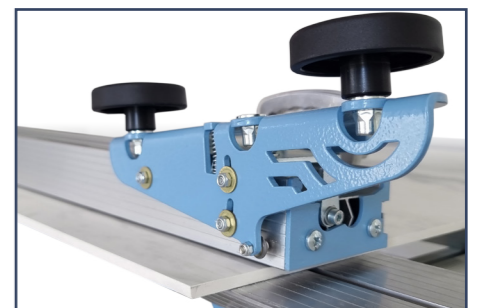

Nouveau chariot de coupe avec effet de levier accru pour une incision plus puissante. Neuer Schneidschlitten mit größerer Hebelwirkung für eine stärkere Gravur.



Le joint de raccordement en acier, d'un diamètre de 19 mm et d'une longueur de 480 mm, garantit une grande rigidité et la rectitude des profilés extrudés assemblés.

Das Verbindungsstück aus Stahl mit einem Durchmesser von 19 mm und einer Länge von 480 mm garantiert eine hohe Steifigkeit und die Geradheit der zusammengesetzten Strangpressprofile.

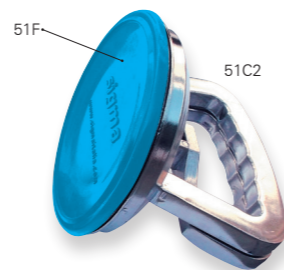

La pression du levier à deux mains permet une incision très profonde.

Der zweihändige Hebeldruck ermöglicht ein sehr tiefe Gravur.

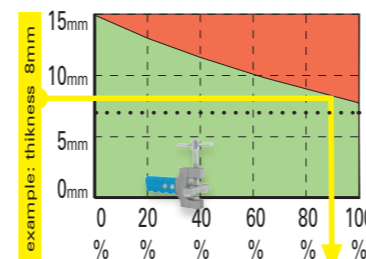

Statistical probability of perfect cut of porcelain tile 90%

Art.							
8AE3	332 cm 130,7 inc	234 cm 92,4 inc	0 ⇔ 7 mm 1/4 inc	0 - 7 mm Thick 100% 😊	14,2 Kg	2 pz. 17,5 Kg.	185 x 19 x 19 cm. + 52 x 43 x 16 cm.
				8 - 12 mm Thick 50% 😞			
8AE3+8AEP2	382 cm 150,4 inc	270 cm 106,3 inc	0 ⇔ 7 mm 1/4 inc	0 - 7 mm Thick 100% 😊	18,2 Kg	3 pz. 21,5 Kg.	185x19x19 + 54x22x15 + 52 x 43 x 16 cm.
				8 - 12 mm Thick 50% 😞			

"KERA-CUT EXT" Système de coupe - Fliesenschneidsystem

KERA-CUT EXT



Optionals et pièces rechange:
Optionale Elementen und Ersatzteile:



Art. 41D



Art. 41D Pour la séparation de carreaux épais.

Art. 41D für die Trennung von dicken Fliesen.

Art. 38F5

Art. 38F5 Fixation au plan de travail grâce aux supports pivotants, pour les coupes répétitives; en tournant le rail se soulève jusqu'à 21 mm et permet d'enlever rapidement le carreau.

Art. 38F5 Befestigung an der Arbeitsfläche durch schwenkbare Halterungen, für wiederholte Schnitte; durch Drehen hebt sich die Schiene um bis zu 21 mm an und ermöglicht ein schnelles Entfernen der Fliese.

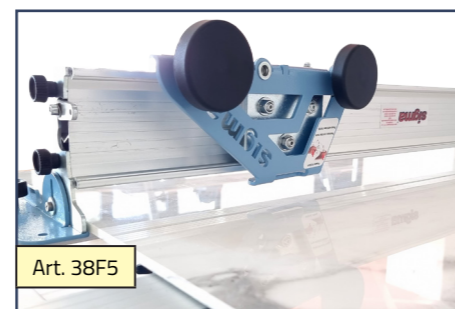

Les supports pivotants peuvent être montés à l'extrémité de chaque rail, à titre d'exemple :
Die Schwenkhalterungen können am Ende jeder Schiene angebracht sein, z. B.:

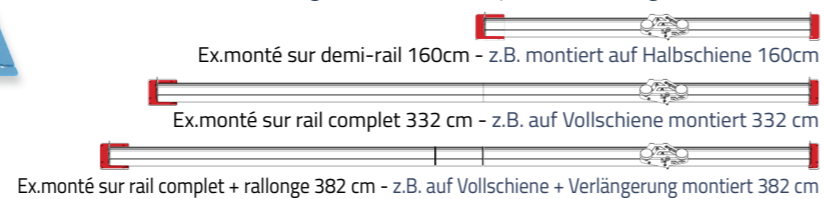

Art.	Description	Beschreibung	
8AE3	SYSTÈME DE COUPE extensible KERA-CUT EXT cm. 332	Erweitbares FLIESENSCHNEIDSYSTEM KERA-CUT EXT cm. 332	1
Optionals		Optionale Elementen	
8AEP2	Rallonge pour 8AE cm.50	Verlängerung für 8AE cm.50	1
38F5	Paire de supports pivotants.	Paar schwenkbare Halterungen.	1
SEPARATEUR universel pour carreaux déjà gravées.		Universelle BRECHVORRICHTUNG für bereits geritzte Fliesen.	
41D	Séparateur HAUTE performance	HOCH-Leistung-Brechvorrichtung	1
Pièces rechange version EXT		Ersatzteile für die EXT-Version	
51C2	Ventouse aluminium pour KERA-CUT Ø120 (40Kg).	Saugnapf aus Aluminium für KERA-CUT Ø120 (40Kg).	1
14G	Molette de coupe Ø 13 mm pour 8AE3 8AE2 8C2 8D2 8E2 8G2 8CE 8DE	Schneidrädchen Ø 13 mm für 8AE3 8AE2 8B2 8C2 8D2 8E2 8G2 8CE 8DE	20
51F	Caoutchouc pour ventouse 51C2 Ø120.	Gummi für Saugnapf 51C2 Ø120.	1
43K	Valise en toile rembourrée pour rails KERA-CUT 171 cm.	Transporttasche aus gepolstertem Canvas für die Schienen KERA-CUT guides 171 cm.	1
38F6A	Chariot EXT complet	Kompletter EXT-Gleitschlitten	1
41E	O > 15 mm	O > 15mm	1
515	Jeu de gommes de rechange pour 41E	Satz Ersatzgummis für 41E	1
Pièces détachées versions précédentes		Ersatzteile für frühere Modelle	
14K	Molette de coupe Ø 19 mm pour: 8C 8E.	Schneidrädchen Ø 19 mm für: 8C 8E.	1

KERA-FLEX EXT



La Kera-Flex, montée sur le guide Kera-cut, permet des coupes sciées avec un disque diamanté jusqu'à 25 mm d'épaisseur ; réglage facile de la butée de profondeur (FIG.3), visualisation facile de la taille du disque pendant la coupe (FIG.4), système de stabilisation amélioré (FIG.5) qui peut être désactivé si nécessaire (FIG.6) pour travailler sur des surfaces ondulées.

Die Kera-Flex, die auf der Kera-cut-Führung montiert ist, ermöglicht Sägeschnitte mit einer Diamantscheibe bis zu einer Dicke von 25 mm; einfache Einstellung des Tiefenanschlags (ABB.3), einfache Anzeige der Scheibengröße während des Schnitts (ABB.4), verbessertes Stabilisierungssystem (ABB.5), das bei Bedarf deaktiviert werden kann (ABB.6), um auf gewellten Oberflächen zu arbeiten.



Art.	Description	Beschreibung	
38F12D	KERA-FLEX EXT avec disque 75D predisposé pour meuleuse standard, raccord fileté M14	KERA-FLEX EXT mit Scheibe 75D, vorbereiteter für Standardschleifmaschine, Gewinde M14	1
38F12PD	KERA-FLEX EXT avec disque 75D predisposé pour meuleuse standard, raccord fileté 5/8-11 UNC pour U.S.A. Canada	KERA-FLEX EXT mit Scheibe 75D, vorbereiteter für Standardschleifmaschine, Gewinde 5/8-11 UNC, für U.S.A. Canada	1
Optionals		Optionale Elementen	
87E4	Waterkit - système de refroidissement pour l'outil diamant avec pulvérisation d'eau (10 Lt.),garantit une vitesse plus élevée. Compatible également avec les modèles antérieurs. L'utilisation d'une meuleuse sans fil est nécessaire.	Waterkit - Kühlsystem für das Diamantwerkzeug mit Wasserbesprühung (10 Lt.),garantiert höhere Geschwindigkeit. Kompatibel auch mit früheren Modellen. Die Verwendung eines Akku-Schleifers ist erforderlich.	1
458	Fixation supplémentaire pour Waterkit 87E4	Extra-Befestigung für Waterkit 87E4	1
75B	Disque diamant alésage 22,2 mm Ø115, épais 1,3 mm pour matériaux de 5 à 20 mm	Diamantscheibe Bohrung 22,2 mm Ø115, 1,3 mm Dicke für Materialien von 5 zu 20 mm	1
75D	Disque diamant alésage 22,2 mm Ø125, épais 1,4 mm pour matériaux de 5 à 25 mm	Diamantscheibe Bohrung 22,2 mm Ø125, 1,4 mm Dicke für Materialien von 5 zu 25 mm	1
75C3	Disque diamant alésage 22,2 mm Ø115, épais 1,1 mm pour matériaux de 3 à 12 mm	Diamantscheibe Bohrung 22,2 Ø115, 1,1 mm Dicke für Materialien von 3 zu 12 mm	1

Art.63G

NOUVEAU EXTENSIBLE - NEUE VERLÄENGBARE

COMPATIBLE AVEC LES BANCS DE TRAVAIL FIXES
KOMPATIBEL MIT FESTEN WERKBÄNKEN

Reference patents: 402018000002224
00582 1535 (0001-0002)
900582 15350001-0002
'201816564
102023000014685
202023000003081

NEW

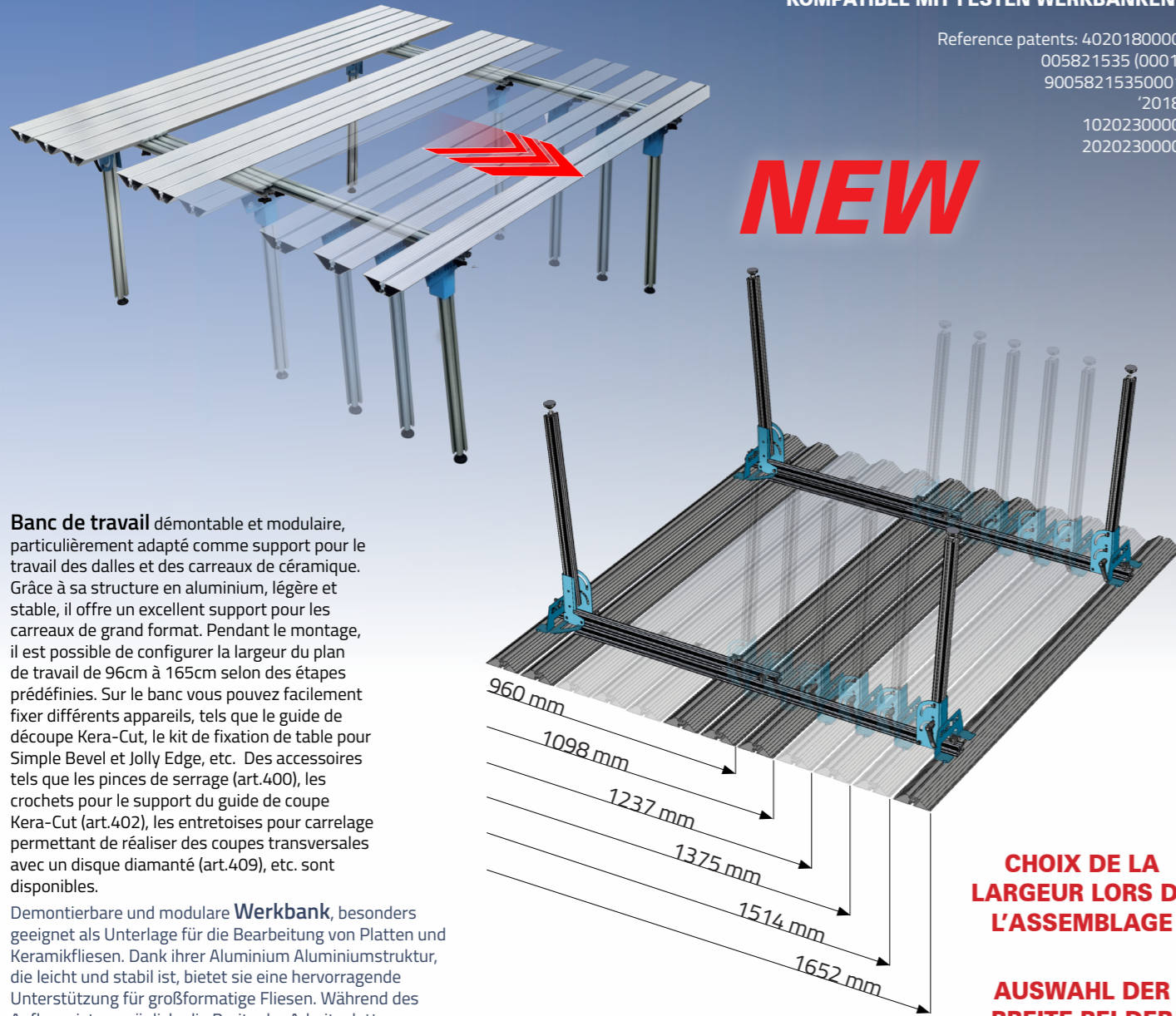

Banc de travail démontable et modulaire, particulièrement adapté comme support pour le travail des dalles et des carreaux de céramique. Grâce à sa structure en aluminium, légère et stable, il offre un excellent support pour les carreaux de grand format. Pendant le montage, il est possible de configurer la largeur du plan de travail de 96cm à 165cm selon des étapes prédéfinies. Sur le banc vous pouvez facilement fixer différents appareils, tels que le guide de découpe Kera-Cut, le kit de fixation de table pour Simple Bevel et Jolly Edge, etc. Des accessoires tels que les pinces de serrage (art.400), les crochets pour le support du guide de coupe Kera-Cut (art.402), les entretoises pour carrelage permettant de réaliser des coupes transversales avec un disque diamanté (art.409), etc. sont disponibles.

Demontierbare und modulare **Werkbank**, besonders geeignet als Unterlage für die Bearbeitung von Platten und Keramikfliesen. Dank ihrer Aluminium Aluminiumstruktur, die leicht und stabil ist, bietet sie eine hervorragende Unterstützung für großformatige Fliesen. Während des Aufbaus ist es möglich, die Breite der Arbeitsplatte von 96cm bis 165cm in vordefinierten Schritten zu konfigurieren. An der Werkbank können Sie problemlos verschiedene Geräte anbringen, wie z.B. Kera-Cut Schneideschiene, Tischbefestigungskit für Simple Bevel und Jolly Edge, usw. Zubehör wie: Klemmen (Art.400), Haken für die Halterung der Kera-Cut-Schneideführung (Art.402), Abstandshalter, um Querschnitte mit einer Diamantscheibe zu machen (Art.409) usw., sind erhältlich.

CHOIX DE LA LARGEUR LORS DE L'ASSEMBLAGE

AUSWAHL DER BREITE BEI DER MONTAGE

Art.								
63G	180 cm 70,8 inc	96 to 165 cm 37,8 to 59,6 inc	82 cm 32 inc 90 cm 35 inc	200 Kg.	30 Kg.	1 pz. 32 Kg.	187 X 37 X 26 cm	10 pz.

Grâce à ses planches en aluminium faciles à positionner, vous pouvez créer des espaces vides pour permettre des travaux qui traversent les carreaux comme les trous et les poches. Il est également possible d'ajouter ou de déplacer des planches pour créer un plan de travail continu.

Dank der leicht zu positionierenden Aluminiumbretter, können Sie Leerräume schaffen, um Arbeiten, die durch die Fliesen hindurchgehen, wie Löcher und Taschen zu ermöglichen. Sie können auch Bretter hinzufügen oder verschieben, um eine durchgehende Arbeitsfläche zu schaffen.



Les plans peuvent être reliés entre eux pour créer un seul plateau de 360 cm de longueur.

Die Werkbänke können miteinander verbunden werden, um eine einzige 360 cm lange Tischplatte zu schaffen.



Pour faciliter le transport, les pieds se replient facilement afin de minimiser l'encombrement, ou le banc peut être entièrement démonté en quelques minutes, ce qui réduit l'encombrement d'un carton.

Für einen einfachen Transport lassen sich die Beine einfach zusammenklappen, um den Platzbedarf zu minimieren, oder die Bank kann in wenigen Minuten komplett zerlegt werden, was den Platzbedarf eines Kartons reduziert.

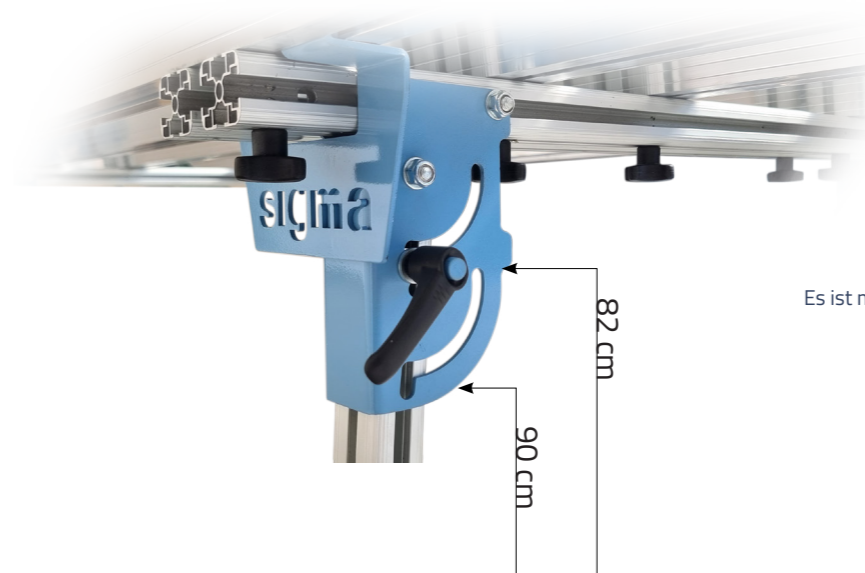

Possibilité de régler la hauteur du banc à 82 ou 90 cm.

Es ist möglich, die Höhe der Bank auf 82 oder 90 cm einzustellen.

Art.63E

Art.63F

VERSION FIXE - FESTE VERSION

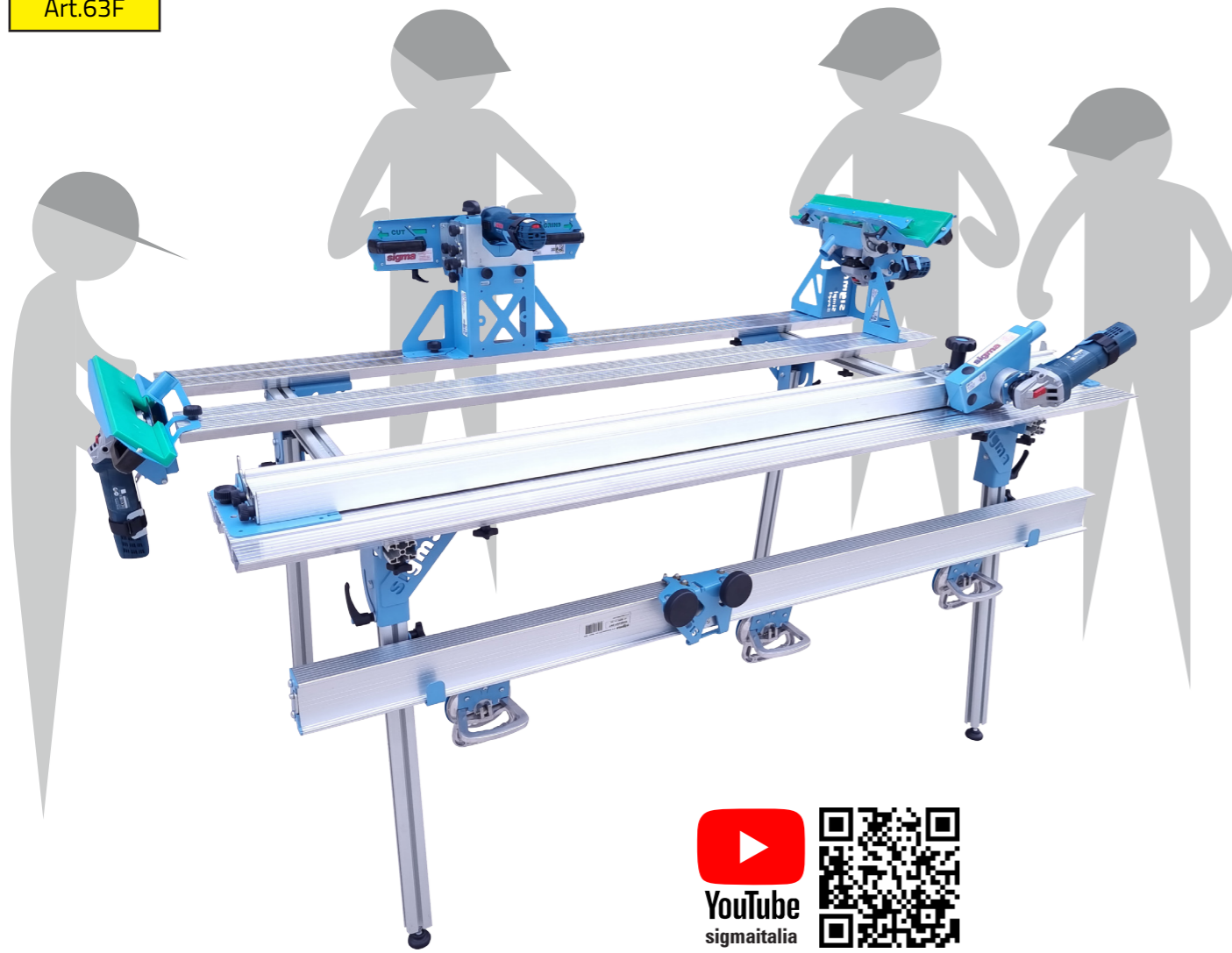

Grâce à ses planches en aluminium faciles à positionner, vous pouvez créer des espaces vides pour permettre des travaux qui traversent les carreaux comme les trous et les poches. Il est également possible d'ajouter ou de déplacer des planches pour créer un plan de travail continu.

Mit den leicht zu positionierenden Aluminiumbrettern können Sie Leerräume schaffen, um Arbeiten, die durch die Fliesen hindurchgehen, wie Löcher und Taschen zu ermöglichen. Sie können auch Bretter hinzufügen oder verschieben, um eine durchgehende Arbeitsfläche zu schaffen.



Les plans peuvent être reliés entre eux pour créer un seul plateau de 360 cm de longueur.

Die Werkbänke können miteinander verbunden werden, um eine einzige 360 cm lange Tischplatte zu schaffen.

Banc démontable et modulaire, particulièrement adapté comme support pour le traitement des plaques et des carreaux céramiques. Grâce à sa structure légère et robuste en aluminium, il garantit un excellent support pour les carreaux de grand format. Divers équipements peuvent être facilement fixés au plan, tels que le guide de coupe Kera-Cut, les kits de fixation au banc pour Simple Bevel et Jolly Edge, etc. Des accessoires tels que des pinces (Art.400) pour le serrage, des crochets (Art.402) pour soutenir le guide de coupe Kera-Cut, des entretoises (Art.409) pour surélever le carreau afin d'effectuer des coupes transversales avec un disque diamant, etc. sont disponibles.

Zerlegbares und modulares **Banksystem**, das sich besonders als Unterlage für die Bearbeitung von Keramikplatten und -fliesen eignet. Dank seiner leichten und robusten Aluminiumstruktur garantiert er eine hervorragende Unterstützung für großformatige Fliesen. Verschiedene Ausrüstungsgegenstände können einfach an der Flächen befestigt werden, wie z. B. die Kera-Cut-Schneideschiene, Bankbefestigungssets für Simple Bevel und Jolly Edge usw. Zubehör wie Feststellklammern (Art.400), Haken (Art.402) zum Abstützen der Kera-Cut-Schneideschiene, Abstandshalter (Art.409) zum Erhöhen der Fliese für Querschnitte mit einer Diamantscheibe usw. sind erhältlich.



Pour faciliter le transport, les pieds se replient facilement afin de minimiser l'encombrement, ou le banc peut être entièrement démonté en quelques minutes, ce qui réduit l'encombrement d'un carton.

Für einen einfachen Transport lassen sich die Beine einfach zusammenklappen, um den Platzbedarf zu minimieren, oder die Bank kann in wenigen Minuten komplett zerlegt werden, was den Platzbedarf eines Kartons reduziert.



Art.									
63E	180 cm 70,8 inc	96 cm 37,8 inc	82 cm 32 inc	200 Kg.	22 Kg.	1 pz. 24 Kg.	187 X 48 X 24 cm	10 pz.	
63F	180 cm 70,8 inc	151,5 cm 59,6 inc	82 cm 32 inc	200 Kg.	29 Kg.	1 pz. 31 Kg.	187 X 48 X 24 cm	10 pz.	

Art. 63EP - 4 PZ (for Art 63E)

Art. 63FP2 - 6 PZ (for Art 63G - 63F)

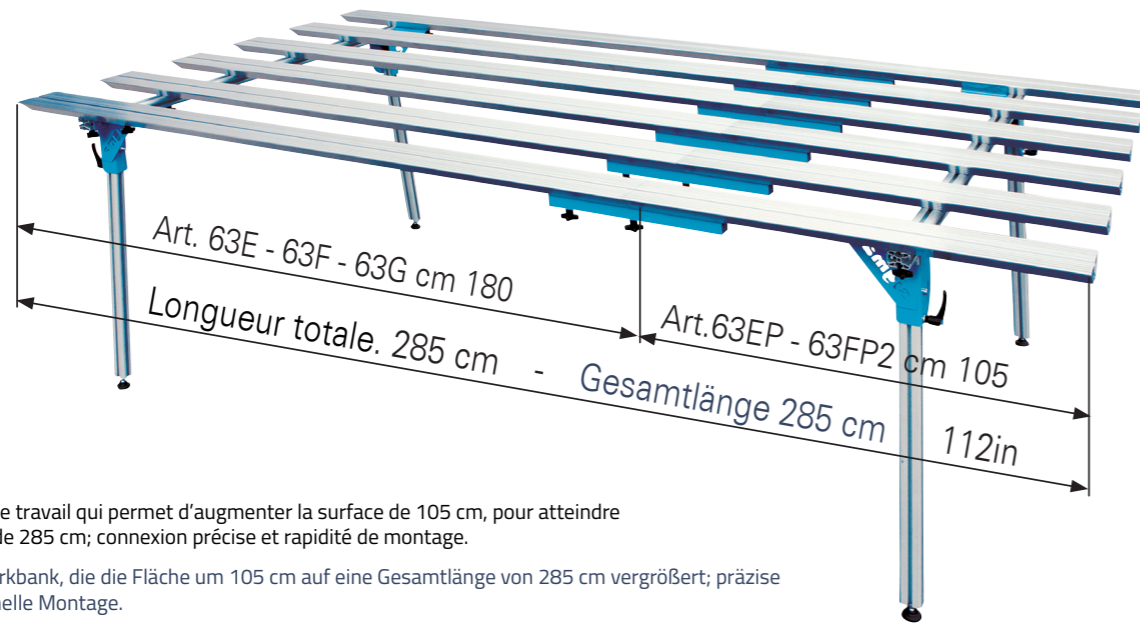

Rallonge pour banc de travail qui permet d'augmenter la surface de 105 cm, pour atteindre une longueur totale de 285 cm; connexion précise et rapidité de montage.

Verlängerung für Werkbank, die die Fläche um 105 cm auf eine Gesamtlänge von 285 cm vergrößert; präzise Verbindung und schnelle Montage.

Art. 409



Les entretoises surélevent le carreau et permettent la coupe transversale sans endommager le banc. Elles ne doivent pas être utilisées pour l'incision (50 pcs. pour carton).

Die Abstandshalter erhöhen die Fliese und ermöglichen das Querschneiden, ohne die Bank zu beschädigen. Sie dürfen nicht zum Ritzen verwendet werden (50 Stk. pro Karton).

Art. 400

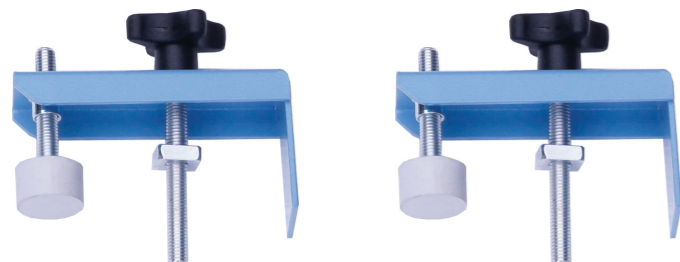

Les pinces pour le serrage sont nécessaires pour bien serrer le carreau ou la plaque pendant les différentes opérations.

Die Klammern werden benötigt, um die Fliese oder Platte bei den verschiedenen Arbeitsschritten gut festzustellen.



Art. 63FP2 - 6 PZ (for Art 63G - 63F)

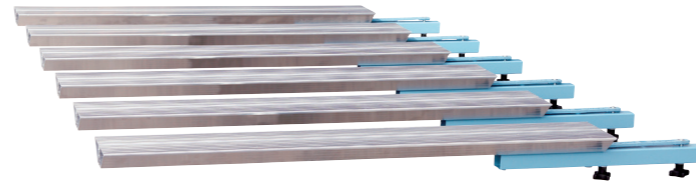

Art. 63EP - 4 PZ (for Art 63E)

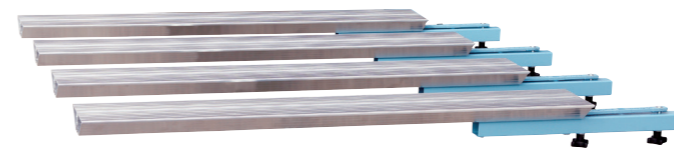

Art. 402

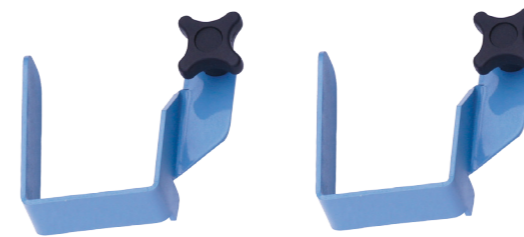

Les crochets soutiennent et protègent la guide de coupe du Kera-Cut contre les chocs accidentels.

Die Haken für die Werkbank stützen und schützen die Schnittführung von Kera-Cut vor versehentlichen Stößen.

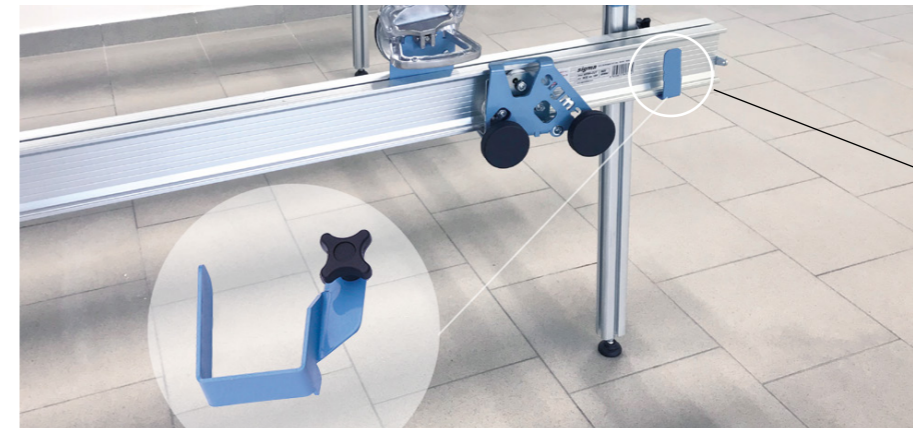

Art.	Description	Beschreibung		
63E	Banc de travail 180x96 cm en aluminium, complet de 4 plans et support pour la connexion de deux bancs.	Werkbank 180x96 cm aus Aluminium, komplett mit 4 Flächen und Halterung zur Verbindung von zwei Bänken.	1	
63F	Banc de travail 180x151 cm en aluminium, complet de 6 plans et support pour la connexion de deux bancs.	Werkbank 180x151 cm aus Aluminium, komplett mit 6 Flächen und Halterung zur Verbindung von zwei Bänken.	1	
63G	ÉXTENSIBLE Banc en aluminium 180x96 ↔ 165 cm, complet avec 6 planches et support pour relier deux bancs	ERWEITERBARE Aluminium-Werkbank 180x96 ↔ 165cm komplett mit 6 Brettern und Halterung zum Verbinden zweier Bänke	1	
Optionals		Optionale Elementen		
63FP2	Extension de 105 cm pour Banc 63G - 63F (6 planches)	105 cm Verlängerung für Werkbank 63G - 63F (6 Bretter)	1	
63EP	Rallonge de 105 cm pour banc de travail 63E (4 barres).	105 cm-Verlängerung für Werkbank 63E (4 Stangen).	1	
400	Jeu 2 pinces serrage.	Kit von 2 Feststellklammern.	1	
402	Jeu 2 crochets soutien guide coupe Kera Cut.	Kit von 2 Haken für Kera Cut.	1	
409	Jeu 50 pcs. entretoises pour plan travail	Satz mit 50 Abstandshaltern für Arbeitsfläche	1	
103853	Planche additionnel pour bancs 63E/F/G	Zusätzliche Brettle für 63E/F/G-Werkbänke	1	
439	Connexion supplémentaire pour relier 2 Bancs travail 63E/F/G	Zusätzlicher Halter zum Verbinden von 2 Werkbänken 63E/F/G	1	

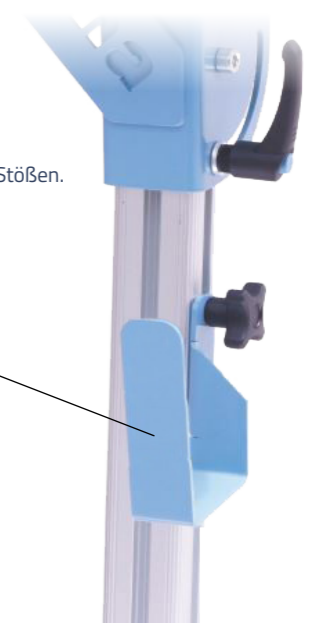

KERA-LIFT pour manipulation et pose grands formats Handlungs- und Verlegungshilfe großer Fliesenformate

“KERA-LIFT” équipement avec ventouses pour levage, manipulation et pose de grands formats de carreaux, librement modificable sans outils; composé de rails qui s’adaptent à toute forme de dalle, il est pourvu des ventouses Pro-Grip. C’est la nouvelle ventouse à action rapide parfaite aussi pour les matériaux structurés, avec vacuomètre et caoutchouc anti-taches facilement remplaçable.
Les ventouses peuvent glisser sur le rail pour toute exigence. Tous les modèles sont certifiés CE

“KERA-LIFT” Ausrüstung mit Saugnäpfen zum Heben, Handhaben und Verlegen großer Fliesenformate, frei veränderbar ohne Werkzeug; besteht aus Schienen, die sich jeder Fliesenform anpassen, und ist mit Pro-Grip Saugnäpfen ausgestattet: Das ist der neue, schnell wirkende Saugnapf, der auch für strukturierte Materialien perfekt geeignet ist, mit Vakuummeter und leicht austauschbarem Anti-Flecken-Gummi.
Die Saugnäpfe können für jede Anforderung auf der Schiene gleiten. Alle Modelle sind CE-zertifiziert.

KERA-LIFT Art. 1A6
max: 340 x 160 cm

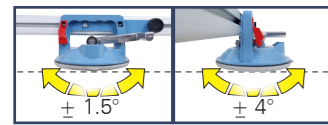

Ventouses inclinables pour une parfaite adhérence au carreau
Kippbare Saugnäpfe für perfekte Haftung auf der Fliese

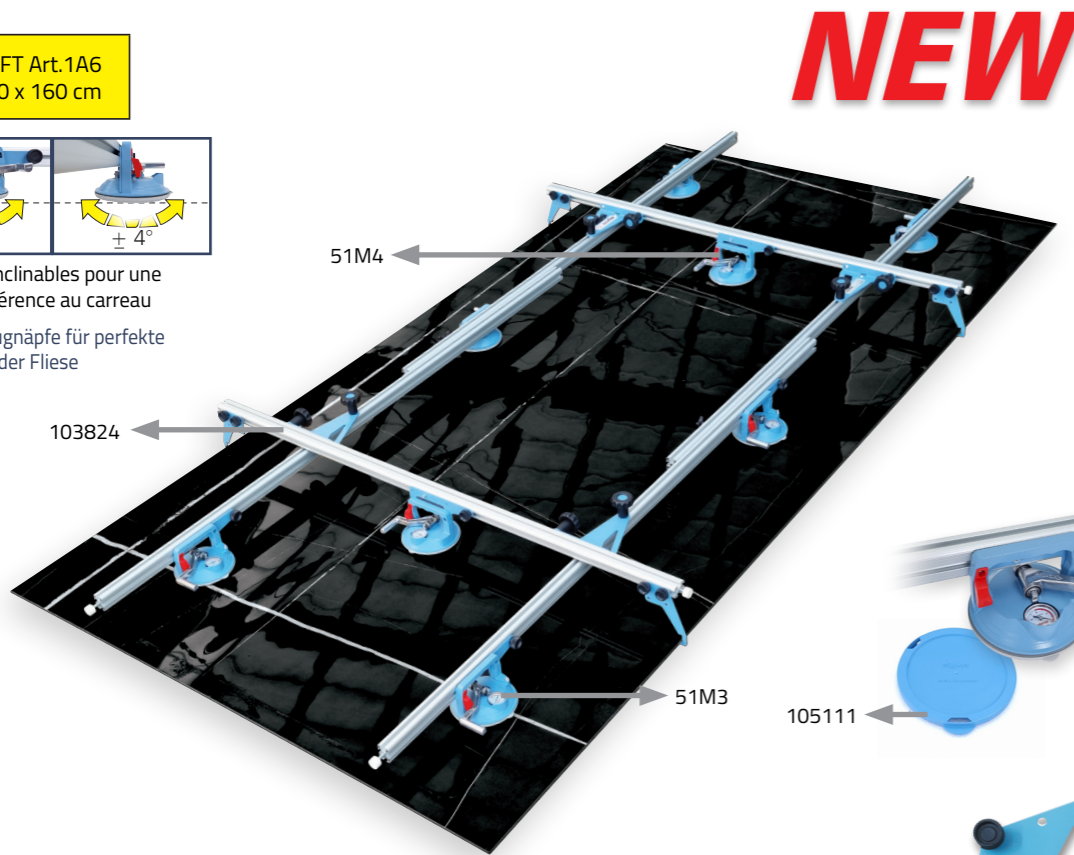

Traverses démontables pour dalles étroites
Zerlegbare Querstange für schmale Fliese

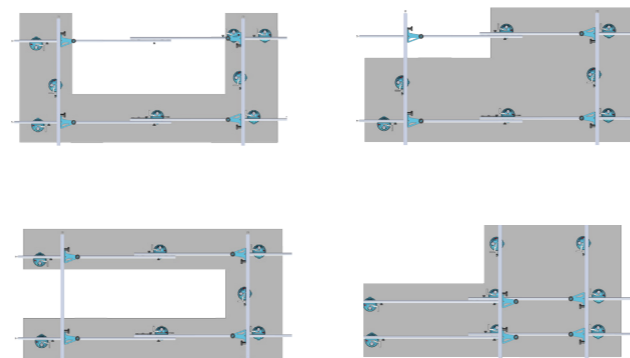

NEW



Kera-Lift complet de:
Kera-Lift komplett mit:

x 8 pz

Nouvelle ventouses à levier Pro-Grip Ø 160 avec vacuomètre et protection

Neuer Hebel-Saugnapf Ø 160 mit Vakuummeter und Schutz

x 4 pz

Protection contre les chutes
Absturzsicherung

KERA-LIFT Art. 1D3
max: 340 x 80 cm

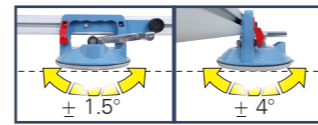

Ventouses inclinables pour une parfaite adhérence au carreau
Kippbare Saugnäpfe für perfekte Haftung auf der Fliese

NEW

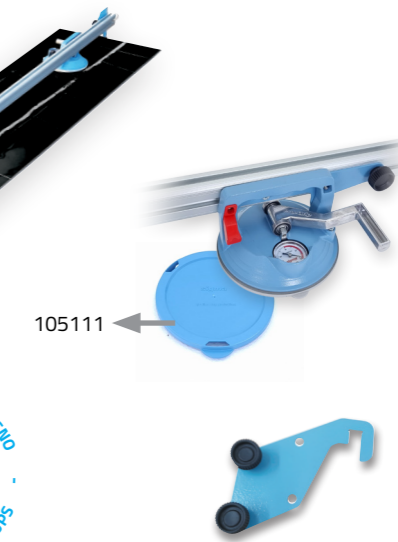

Kera-Lift complet de:
Kera-Lift komplett mit:

x 3 pz

Nouvelle ventouses à levier Pro-Grip Ø 160 avec vacuomètre et protection

Neuer Hebel-Saugnapf Ø 160 mit Vakuummeter und Schutz

x 2 pz

Protection contre les chutes
Absturzsicherung

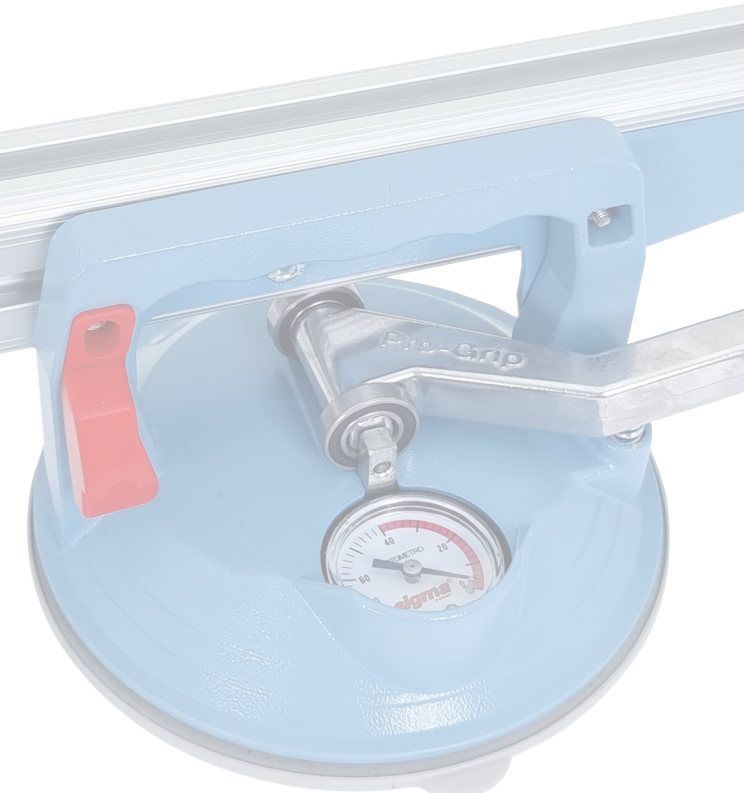

International patents

Art.							
1A6	340 cm max - 195 cm min 134 inc max - 76 inc min	160 cm max - 40 cm min 63 inc max - 16 inc min	150 Kg. Max.	CE	22,5 Kg.	1 pz. 24,0 Kg	205 x 43 x 36 cm
1D3	340 cm max - 195 cm min 134 inc max - 76 inc min	80 cm max - 20 cm min 31 inc max - 8 inc min	75 Kg. Max.	CE	8,0 Kg.	1 pz. 9,0 Kg	203 x 28 x 20 cm

Ventouse "PRO-GRIP" Ø 160 mm - 120 Kg Capacité
"PRO-GRIP" Saugnapf Ø 160 mm - Tragkraft 120 Kg

Brevetti Internazionali - International patents
 102021000008654 - 102023000021372 - 102024000005029
 402019000001967 - 102016000035936 - 102013902153139
 202020000005092

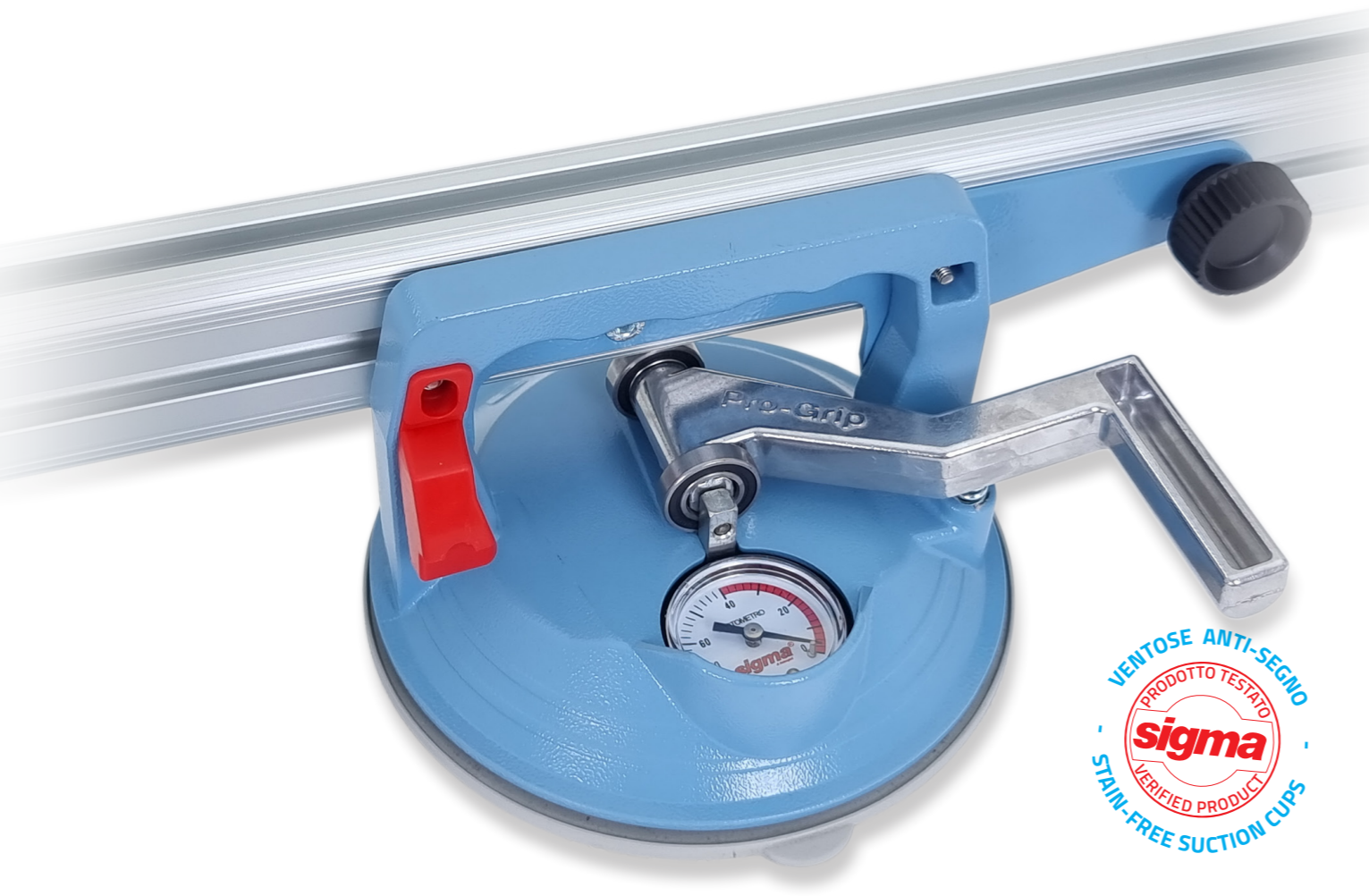

Ventouse "PRO-GRIP" qui équipe les systèmes de manipulation "Kera-Lift" et "Ergo-Lift".
 Excellente pour soulever même des matériaux structurés, complète avec une jauge de vide et un caoutchouc antitache.
 Elle offre des performances supérieures avec un effort minimal de mise sous vide.
Activation rapide en 1 seconde, entièrement mécanique, ne nécessitant pas d'entretien ordinaire.
 Le vacuomètre est toujours protégé par la structure de la ventouse et le dispositif de sécurité ne permet pas le relâchement inattendu du levier.
 Le caoutchouc de la ventouse est facilement remplaçable et doté d'un système d'adhérence ANTI-ACCIDENT qui facilite le détachement de la ventouse du carrelage. Montée de série sur KERA-LIFT et ERGO-LIFT, compatible avec les versions précédentes.
 Certifié CE.

"PRO-GRIP" Saugnapf, der in die Handhabungssysteme "Kera-Lift" und "Ergo-Lift" eingebaut ist.
 Hervorragend geeignet zum Heben selbst strukturierter Materialien, komplett mit Vakuumanzeige und fleckenabweisendem Gummi.
 Er bietet überlegene Leistung bei minimalem Kraftaufwand für den Vakuumaufbau.
 Schnelle Aktivierung in 1 Sekunde, vollständig mechanisch, erfordert keine gewöhnliche Wartung.
 Das Vakuummeter ist immer durch die Struktur des Saugnapfes geschützt und die Sicherheitsvorrichtung lässt ein unerwartetes Loslassen des Hebels nicht zu.
 Das Gummi des Saugnapfes ist leicht austauschbar und mit einem ANTI-ACCIDENT-Haftsystem ausgestattet, das das Lösen des Saugnapfes von der Fliese erleichtert. Serienmäßig montiert auf KERA-LIFT und ERGO-LIFT, kompatibel mit früheren Versionen.
 CE-zertifiziert.

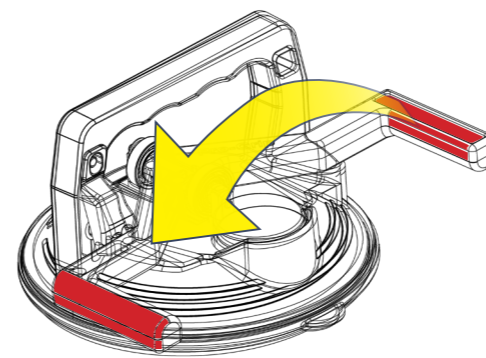

ACTIVATION EN 1 SEC
 AKTIVIERUNG IN 1 SEKUNDE

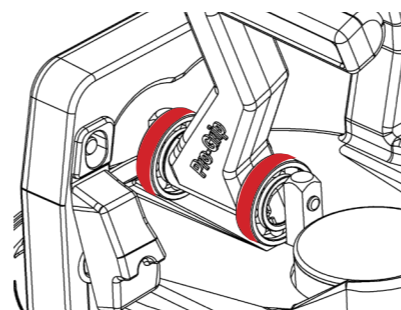

ACTIVATION SANS EFFORT
 MÜHELOSE AKTIVIERUNG

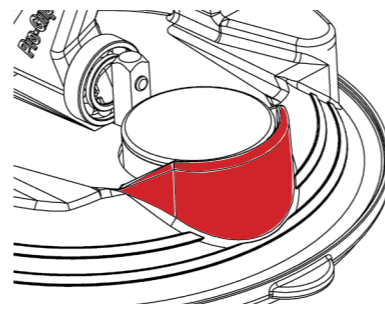

VACUOMÈTRE PROTÉGÉ
 GESCHÜTZTES VAKUUMMETER

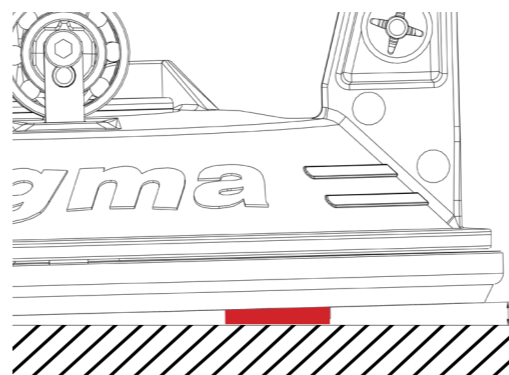

SYSTEME ADHERENCE ANTI-ACCIDENT
 ANTI-ACCIDENT-HAFTSYSTEM

P
R
O
G
R
I
P

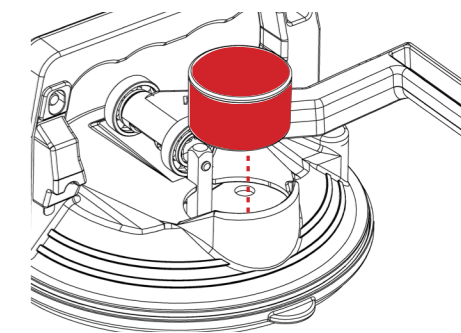

VACUOMÈTRE REMPLAÇABLE
 AUSTAUSCHBARES VAKUUMMETER

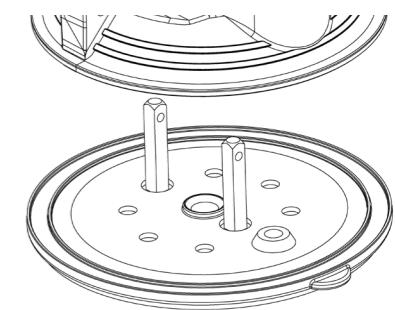

CAOUTCHOUC REMPLAÇABLE
 AUSTAUSCHBARES GUMMI

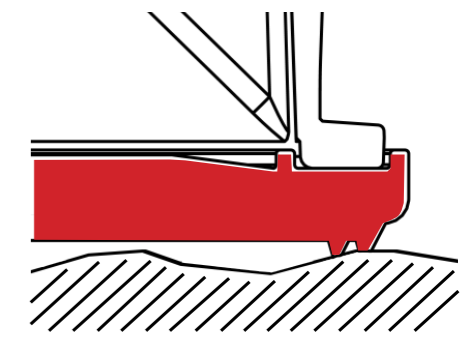

CONVIENT AUSSI POUR LES MATÉRIAUX RUGUEUX
 GEEIGNET AUCH FÜR RAUE MATERIALIEN



SANS ENTRETIEN
 WARTUNGSFREI



Art. 421

(Kit chariot pas compatible avec les versions précédentes du Kera-Lift)
(Wagenkit nicht kompatibel mit früheren Versionen von Kera-Lift)

Le Kit Chariot Art.421 permet de déplacer le châssis facilement et en toute sécurité. Grâce à la roue pivotante, il est également possible de se déplacer dans les courbes. Les chevalets permettent de soutenir parfaitement la dalle, même lors de la pose de colle. Il y a deux protections anti-chute recouvertes de caoutchouc.

Mit dem Wagenkit Art.421 kann das Fahrgestell einfach und sicher bewegt werden. Dank des Schwenkrads ist es auch möglich, sich in Kurven zu bewegen. Die Stützbocke sorgen für eine perfekte Unterstützung der Fliese, auch beim Auftragen von Klebstoff. Es gibt zwei mit Gummi überzogene Absturzsicherungen.

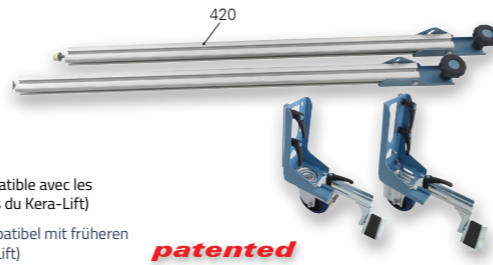

patented

Art. 424

(Jeu poignées 100% compatibles avec les versions précédentes du Kera-Lift)
(Handgriff-Set kompatibel mit früheren Versionen von Kera-Lift)

Les poignées facilitent le levage et peuvent être positionnées au choix.

Die Handgriffe erleichtern das Anhaben und sind positionierbar wie gewünscht.

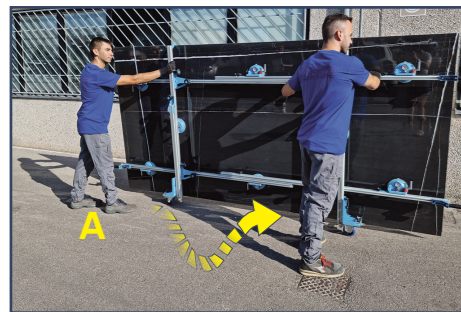
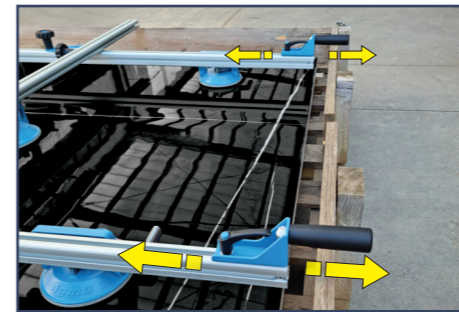

Pendant le transport la Personne "A" peut déplacer le châssis dans n'importe quelle direction.

Beim Transport kann die Person "A" das Gestell in eine beliebige Richtung bewegen.

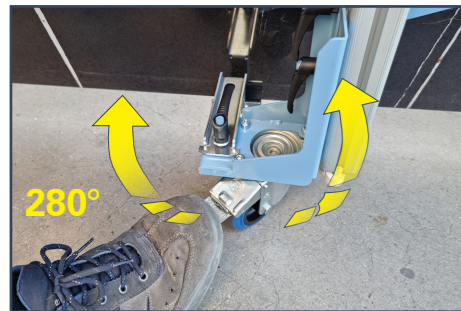

Roue anti-rayure pivotante à 280°, permet le déplacement aussi dans les courbes; verrouillable en position droite.

Anti-Kratzbeschichtetes Rad, 280° schwenkbar, ermöglicht das Fahren auch in Kurven; in gerader Position arretierbar

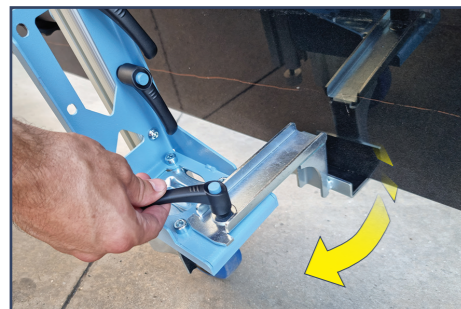

Les protections anti-chute, recouvertes de caoutchouc, sont amovibles pour les opérations de pose.

Die mit Gummi überzogene Absturzsicherungen sind für die Verlegearbeiten abnehmbar.



Art.	Description	Beschreibung		
1A6	Système levage KERA-LIFT 340x160 cm, complet avec 8 ventouses Pro-Grip et protection contre les chutes.	Hebesystem KERA-LIFT 340x160 cm, komplett mit 8 Saugnapfen Pro-Grip und Absturzsicherung.	1	
1D3	Système levage KERA-LIFT 340 cm, complet avec 3 ventouses Pro-Grip et protection contre les chutes.	Hebesystem KERA-LIFT 340 cm, komplett mit 3 Saugnapfen Pro-Grip und Absturzsicherung.	1	
421	KIT CHARIOT complet avec deux roues et soutien dalle + 2 pieds ouvrables.	WAGENKIT komplett mit 2 Rädern, Plattenhalter und 2 Standfüßen.	1	
424	Jeu POIGNEES 4 pcs.	HANDGRIFF-Set 4 Stck.	1	
	Pièces rechange modèles actuels	Ersatzteile für aktuelle Modelle		
51M3	Ventouse Pro-Grip Ø 160 mm pour barres droites KERA-LIFT 1A6-1D3.	Saugnapf Ø 160 mm für gerade Stangen KERA-LIFT 1A6-1D3.	1	
51M4	Ventouse Pro-Grip Ø 160 mm pour traverses KERA-LIFT 1A6.	Saugnapf Ø 160 mm für Querstangen KERA-LIFT 1A6.	1	
103822	Traverse 97 cm.	Querstange 97 cm.	1	
103824	Traverse 157 cm.	Querstange 157 cm.	1	
10026	Vacuomètre pour ventouse Pro-Grip.	Vakuummeter für Saugnapf Pro-Grip suction cup.	1	
51M1	Caoutchouc pour ventouse Pro-Grip Ø 160 mm avec protection.	Gummi für Saugnapf Pro-Grip Ø 160 mit Schutz.	1	
105111	Protection pour le caoutchouc des ventouses Pro-Grip Ø 160.	Schutz für Saugnapf-Gummi Pro-Grip Ø 160.	1	
	Pièces rechange modèles précédents 2019-2023 1A4-1A5-1D2	Ersatzteile für frühere Modelle 2019-2023 1A4-1A5-1D2		
51D2	Ventouse à levier Ø 120 mm pour montage sur barre longue Art 1A4 .	Hebel-Saugnapf Ø 120 mm zur Montage auf lange Stange 1A4.	1	
51P3	Ventouse avec pompe et vacuomètre pour KERA-LIFT 1A5 Ø150 mm. Capacité max. 90kg. (45 kg selon normes CE).	Pumpen-Saugnapf mit Vakuummeter für KERA-LIFT 1A5 Ø150 mm. Max. Tragfähigkeit 90 Kg.(45 Kg gemäß EG-Normen)	1	
51P4	Ventouse pour KERA-LIFT 1A4 Ø150 mm. Capacité max. 90kg. (45 kg selon normes CE).	Pumpen-Saugnapf für KERA-LIFT 1A4 Ø150 mm. Max.Tragfähigkeit 90 Kg.(45 Kg gemäß EG-Normen)	1	
10518	Protection pour le caoutchouc des ventouses Ø 150 mm.	Schutz für Saugnapf-Gummi Ø 150 mm.	1	
51F	Caoutchouc pour ventouse 51D2 Ø120 mm	Gummi für Saugnapf 51D2 Ø120 mm	1	

Art. 1E Brevetti Internazionali International patents 102024000017992



“Ergo-Lift”, équipement pour la manipulation et la pose de carreaux lourds avec dimensions de 60x60cm à 180x80cm. Grâce à la structure en aluminium, légère mais robuste, et aux poignées surélevées, il permet de poser les carreaux sur le sol tout en maintenant l’opérateur en position verticale. C’est particulièrement adaptée à la pose de carreaux épais (2 cm). En enlevant les poignées surélevées, elle peut être utilisée de façon pratique pour la pose de carreaux légers lors du collage. Equipé de deux ventouses Pro-Grip pour une adhérence maximale, même sur des carreaux structurés (voir plus de détails à la page 40). Pour déplacer des carreaux particulièrement lourds on peut utiliser une paire d’Ergo-Lift.

“Ergo-Lift”, Ausrüstung für die Handhabung und Verlegung schwerer Fliesen von 60x60cm bis 180x80cm. Dank des leichten, aber robusten Aluminiumrahmens und der erhöhten Griffe ermöglicht es das Verlegen von Fliesen auf dem Boden, während der Bediener in einer aufrechten Position bleibt. Er eignet sich besonders zum Verlegen von dicken Fliesen (2 cm). Wenn Sie die erhöhten Griffe entfernen, kann sie praktisch zum Verlegen von leichten Fliesen beim Kleben verwendet werden. Ausgestattet mit zwei Pro-Grip-Saugern für maximalen Halt auch auf strukturierten Fliesen (siehe weitere Details auf Seite 40). Ein Paar Ergo-Lifts kann zum Bewegen besonders schwerer Fliesen verwendet werden.

NEW



Meilleur confort et ergonomie correcte pour l’opérateur. Besserer Komfort und korrekte Ergonomie für den Bediener.

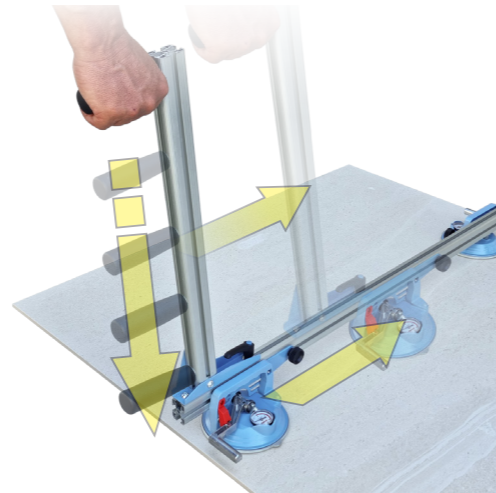

Positionnement personnalisable des poignées et des ventouses. Anpassbare Positionierung der Griffe und Saugnäpfe.

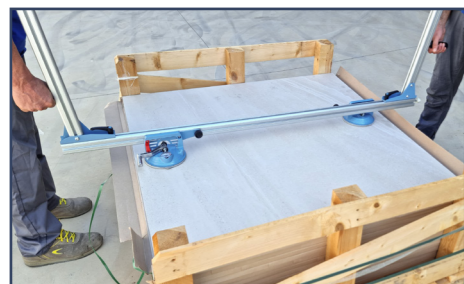

Lors du retrait de la boîte, les poignées peuvent être déplacées pour un maximum de confort. Beim Herausnehmen aus der Box können die Griffe für maximalen Komfort verschoben werden.



Les poignées surélevées peuvent être déplacées pour rester dans l’empreinte du carreau. Die angehobenen Griffe können verschoben werden, um innerhalb der Grundfläche der Fliese zu bleiben.

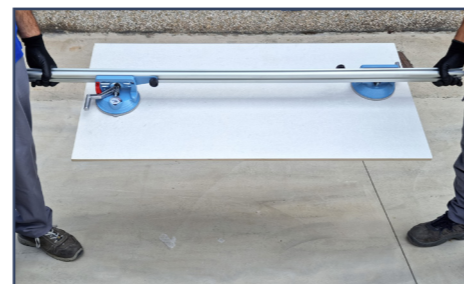

Possibilité de travailler même sans poignées surélevées. Es ist möglich, auch ohne erhöhte Griffe zu arbeiten.

Art.							
1E	180 cm max - 70 inc max	80 cm max - 31 inc max	70 Kg. Max.	CE	5,9 Kg.	1 pz. 7,5 Kg	168 x 24 x 13

Art. 42E

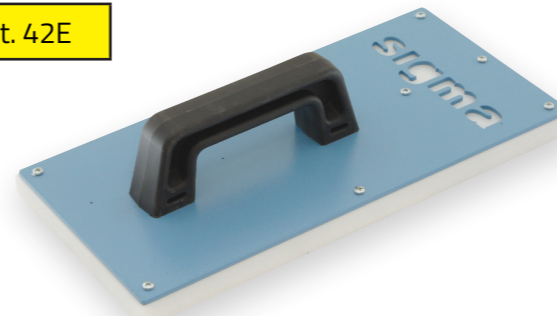

Taloche pose 16x33 cm, spécifique pour l’expulsion correcte de l’air sous la dalle.

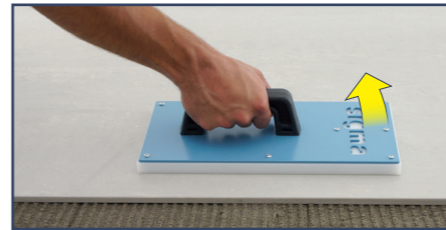

Fliesen-Fugbrett 16x33 cm zum korrekten Ausstoßen der Luft unter der Fliese.

Art. 42F

Brevetti Internazionali International patents 102024000015364

NEW



Vibreux électrique pour carreaux avec attache universel pour broyeur de 700 à 1400 W. Parfait pour battre les carreaux et les membranes imperméables, permet l’expulsion correcte de l’air. Equipé d’une base anti-marques avec zone vibrante de 30x19cm et de poignées ergonomiques. Facile à manipuler et de faible poids (3 kg sans meuleuse). *La meuleuse n’est pas incluse.

Elektrisch vibrierender Fliesenklopfer mit Universalaufsatz für Schleifer von 700 zu 1400-Watt. Perfekt zum Schlagen von Fliesen und wasserdichten Membranen, ermöglicht das korrekte Austreiben der Luft. Bei Verwendung einer Schleifmaschine mit variablem Antrieb kann die Vibrationsintensität je nach Bedarf eingestellt werden. Ausgestattet mit einem Anti-Markierungssockel mit 30x19cm großer Vibrationszone und ergonomischen Griffen. Leicht zu handhaben und geringes Gewicht (3 kg ohne Schleifmaschine). *Der Schleifer ist nicht im Lieferumfang enthalten.

Art.	Descrizione	Description		
1E	Ergo-Lift, équipement pour la manipulation, complet avec deux ventouses Pro-Grip	Ergo-Lift, Ausrüstung für die Handhabung, komplett mit 2 Pro-Grip-Saugern	1	
42F	Vibreux électrique pour carreaux avec attache universel M14	Elektrischer Fliesen-klopfer mit M14-Universalaufsatz	1	
42FP	Vibreux électrique pour carreaux avec attache universel 5/8-11 UNC; pour USA et Canada	Elektrischer Fliesen-klopfer mit 5/8-11 UNC-Universalaufsatz; für USA und Canada	1	
42E	Taloche pose 16x33 cm. Avec fond anti-marques 2 kg.	Fliesen-Fugbrett 16x33 cm. Mit Anti-Kratzbeschichtung 2 kg.	1	

Vente par emballages entiers

Verkauf in ganzen Packungen





Art. 37B2D

Art. 37B2PD

"J-Pro" Cette machine glisse le long du bord du carreau/de la plaque (grès cérame, marbre, granit, etc.) et assure une coupe régulière sur toute la longueur du bord traité.

Elle reproduit le tracé naturel du carreau, ce qui ne serait pas possible autrement avec une fraise guidée par un guide rigide. Il peut traiter des carreaux d'une épaisseur de 5-20 mm et d'une taille minimale de 30 cm jusqu'à l'infini en un seul passage.

Permet de couper à un angle de 46°. Réglage simple et rapide de la distance entre le disque et le bord du carreau.

Il peut travailler à sec avec la préparation pour l'aspiration des poussières ou à l'eau avec Waterkit. Préparé pour les meuleuses 700-1400 W, complet avec disque art.75B, capacité du disque max.125 mm (meuleuse pas incluse).

"J-Pro" Diese Maschine gleitet der Fliesenkante/Platte entlang (Feinsteinzeug, Marmor, Granit, usw.) und sorgt für einen regelmäßigen Schnitt entlang der gesamten Länge der verarbeiteten Kante.

Dabei wird die natürliche Linienführung der Platte wiedergegeben, was mit einer Fräse, der durch eine steife Führung geführt wird, sonst nicht möglich wäre.

Er kann Fliesen mit einer Dicke von 5-20 mm und einer Mindestgröße von 30 cm bis unendlich in einem einzigen Durchgang bearbeiten. Ermöglicht das Schneiden in einem Winkel von 46°. Einfache und schnelle Einstellung des Abstands zwischen der Scheibe und der Fliesenkante.

Es kann trocken mit der Vorbereitung zur Staubabsaugung oder nass mit Waterkit arbeiten. Vorbereitet für Schleifmaschinen 700-1400 W, komplett mit Scheibe art.75B, Scheibe Kapazität max.125 mm (Schleifmaschine nicht inbegriffen).

L'outil est préparé pour être fixé sur une surface de travail et permettre de traiter des carreaux petits et étroits, comme plinthes etc.

Das Werkzeug ist so vorbereitet, dass es auf einer Arbeitsfläche befestigt werden kann, um kleine und schmale Fliesen wie Sockelleisten etc. zu bearbeiten.

Waterkit système de refroidissement pour l'outil diamant avec pulvérisation eau (10 lt), garantit une plus grande finition et vitesse. Compatible avec les versions précédentes.

Waterkit Kühlungssystem für Diamantwerkzeug durch Wasserzerstäubung (10 Lt), garantiert höhere Geschwindigkeit und Verarbeitung. Kompatibel mit früheren Versionen.

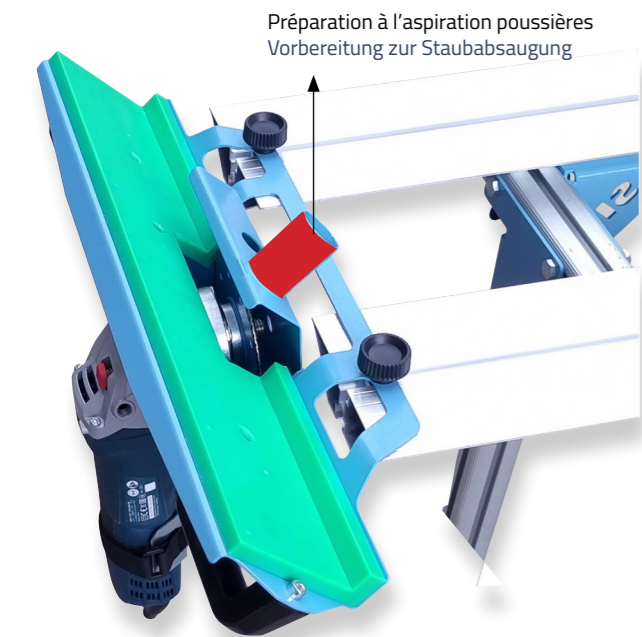

Préparation à l'aspiration poussières
Vorbereitung zur Staubabsaugung



Art. 87E4

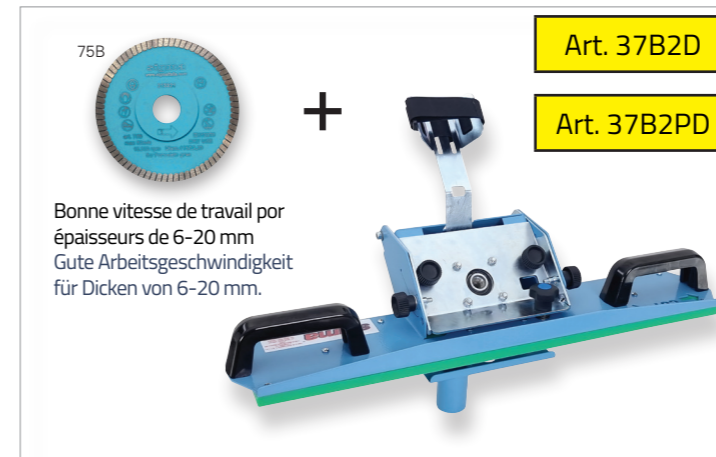

Art. 37B2D

Art. 37B2PD

75B

Bonne vitesse de travail pour épaisseurs de 6-20 mm
Gute Arbeitsgeschwindigkeit für Dicken von 6-20 mm.

Disques compatibles:
Kompatible Scheiben:

75C3

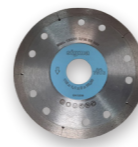

Haute finition, idéale pour épaisseurs 3-6 mm.
Hohe Verarbeitung, ideale für Dicken 3-6 mm

75E



Haute vitesse de travail et longue durée, pour épaisseurs 6-20 mm.
Hohe Arbeitsgeschwindigkeit und lange Dauer, für Dicken von 6-20 mm.

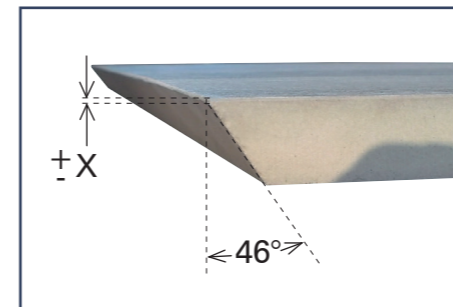

Art.	Description	Beschreibung		
37B2D	J-PRO avec filetage universel M14, avec disque 75B	J-PRO mit Universal-Gewinde M14, mit Scheibe 75B	1	
37B2PD	J-PRO avec filetage universel 5/8-11 UNC; pour USA-Canada, avec disque 75B	J-PRO mit Universal-Gewinde 5/8-11 UNC; für USA-Kanada, mit Scheibe 75B	1	
87E4	Waterkit système de refroidissement pour l'outil diamant avec pulvérisation eau (10 lt).	Waterkit Kühlungssystem für Diamantwerkzeug durch Wasserzerstäubung (10 Lt)	1	
458	Fixation supplémentaire pour Waterkit 87E4	Zusätzliche Befestigung für Waterkit 87E4	1	
	Disque diamant alésage 22,2 mm, Ø 115. Fiche technique à la page 52	Diamantscheibe Bohrung 22,2 mm, Ø 115. Datenblatt auf S.52		
75B	Ép.1,4 mm pour matériaux de 6 à 20 mm	1,4 mm Dicke für Materialien von 6 zu 20 mm.	10	
75C3	Ép.1,1 mm pour matériaux de 3 à 6 mm	1,1 mm Dicke für Materialien von 3 zu 6 mm.	10	
75E	Ép.1,7 mm pour matériaux de 6 à 20 mm	1,7 mm Dicke für Materialien von 6 zu 20 mm	10	
pag.54/55	Accessoires pour finition	Endbearbeitungszubehör		

Art.				
37B2D - 37B2PD	3,8 Kg.	1 pz.	5,1 Kg.	57 x 39 x 25 cm.



Art. 37A3D

Art. 37A3PD



"JOLLY EDGE" Cette machine glisse le long du bord du carreau/de la plaque (grès cérame, marbre, granit, etc.) et assure une coupe en biseau régulier sur toute la longueur du bord traité. Elle reproduit le tracé naturel du carreau, ce qui ne serait pas possible autrement avec une fraise guidée par un guide rigide. Il peut traiter des carreaux d'une épaisseur de 5<20 mm et d'une taille minimale de 30 cm jusqu'à l'infini en un seul passage. Dans la configuration avec disc diamant elle permet de couper d'onglet à tout angle compris entre 40° et 50°. Dans la configuration avec meule diamant elle permet l'exécution de chanfreins ronds (BULL) avec rayon 6-8-10 mm. Il peut travailler à sec avec la préparation pour l'aspiration des poussières ou à l'eau avec Waterkit. Préparé pour les meuleuses 700-1400 W, complet avec disque art.75B, capacité disque max.125 mm (meuleuse pas incluse).

"JOLLY EDGE" Diese Maschine gleitet der Fliesenkante/Platte entlang (Feinsteinzeug, Marmor, Granit, usw.) und sorgt für regelmäßigen Gehrungsschnitt/Schliff entlang der gesamten Länge der verarbeiteten Kante. Dabei wird die natürliche Linienführung der Platte wiedergegeben, was mit einer Fräse, der durch eine steife Führung geführt wird, sonst nicht möglich wäre. Er kann Fliesen mit einer Dicke von 5<20 mm und einer Mindestgröße von 30 cm bis unendlich in einem einzigen Durchgang bearbeiten. In der Konfiguration mit Diamantscheibe ermöglicht sie den Gehrungsschnitt in jedem Winkel zwischen 40° und 50°. In der Konfiguration mit Diamantschleifscheibe ermöglicht sie die Ausführung von runden Fasen (BULL) mit einem Radius von 6-8-10 mm. Es kann trocken mit der Vorbereitung zur Staubabsaugung oder nass mit Waterkit arbeiten. Vorbereitet für Schleifmaschinen 700-1400 W, komplett mit Scheibe art.75B, Scheibe Kapazität max.125 mm (Schleifmaschine nicht inbegriffen).

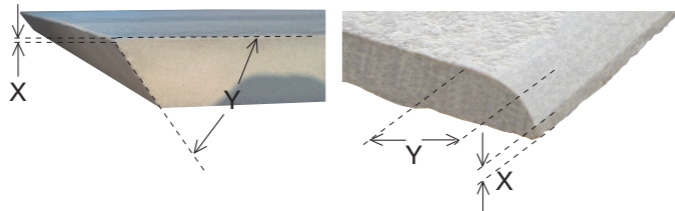

L'outil 37A3D-37A3PD avec le kit 37C doit être fixé à un banc de travail; il est conseillé pour traiter les carreaux étroits et longs, comme p.ex. les plinthes etc.

Das Werkzeug 37A3D-37A3PD mit dem Kit 37C muss auf einer Bank befestigt werden; es wird für die Bearbeitung langer und schmaler Fliesen empfohlen, wie z.B. die Sockelfliesen.

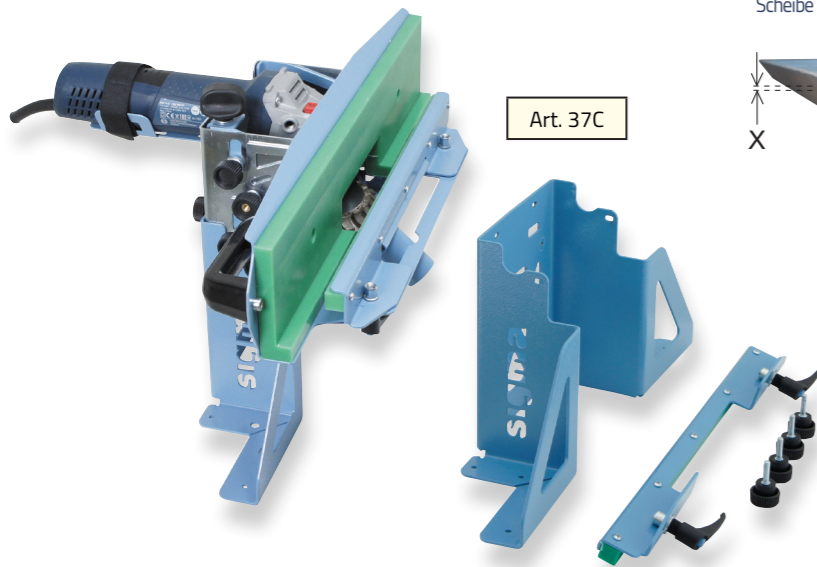

Art. 37C



Art. 87E4

Waterkit système de refroidissement pour l'outil diamant avec pulvérisation eau (10 lt), garantit une plus grande finition et rapidité. Compatible avec les versions précédentes.

Waterkit Kühlungssystem für Diamantwerkzeug durch Wasserzerstäubung (10 Lt), garantiert höhere Geschwindigkeit und Verarbeitung. Kompatibel mit früheren Versionen.

Art.				
37A3D - 37A3PD	4,5 Kg.	1 pz.	5,8 Kg.	57 x 39 x 25 cm.

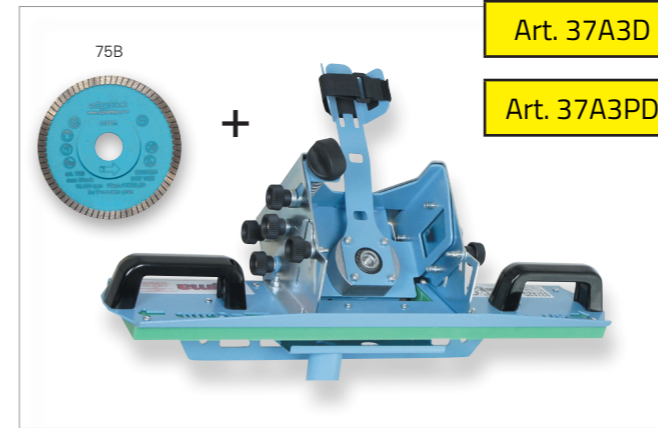

Art. 37A3D

Art. 37A3PD

Disques diamant compatibles:
Kompatible Diamantscheiben:

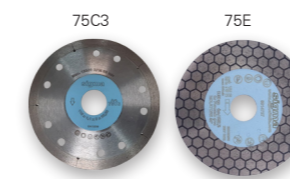

Meules pour chanfreinage:
Diamant-schleifscheiben für Fasen:

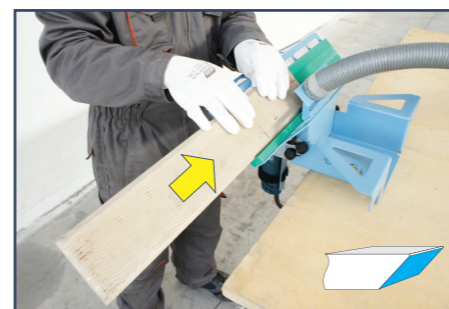
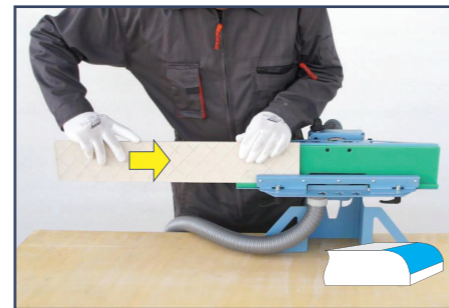

Art.	Description	Beschreibung	
37A3D	JOLLY-EDGE avec filetage universel M14, avec disque 75B	JOLLY-EDGE mit Universal-Gewinde M14, mit Scheibe 75B	1
37A3PD	JOLLY-EDGE avec filetage universel 5/8-11 UNC; pour USA-Canada, avec disque 75B	JOLLY-EDGE mit Universal-Gewinde 5/8-11 UNC; für USA-Kanada, mit Scheibe 75B	1
87E4	Waterkit système de refroidissement pour l'outil diamant avec pulvérisation d'eau (10 Lt).	Waterkit Kühlsystem für das Diamantwerkzeug mit Wasserbesprühung (10 Lt).	1
458	Fixation supplémentaire pour Waterkit 87E4	Zusätzliche Befestigung für Waterkit 87E4	1
37C	Kit fixation au banc pour chanfrein plinthe Jolly-Edge	Bankbefestigung-Kit zum Anfasen von Sockelleisten für Jolly-Edge	1
	Disque diamant alésage 22,2 mm, Ø 115. Fiche technique à la page 52	Diamantscheibe Bohrung 22,2 mm, Ø 115. Datenblatt auf S.52	
75B	Ép.1,4 mm pour matériaux de 6 à 20 mm	1,4 mm Dicke für Materialien von 6 zu 20 mm.	10
75C3	Ép.1,1 mm pour matériaux de 3 à 6 mm	1,1 mm Dicke für Materialien von 3 zu 6 mm.	10
75E	Ép.1,7 mm pour matériaux de 6 à 20 mm	1,7 mm Dicke für Materialien von 6 zu 20 mm.	10
	Meule diamant vacuum 22,2 mm, durée 300 m. (sur grès porcelain). Fiche technique à la page 55	Vakuum-Diamantschleifscheibe, Dauer 300 mt (auf Feinsteinzeug), Loch 22,2. Datenblatt auf S.55	
072V06S	Ø 115, r 6, 6000 tr/min	Ø 115, r 6, 6000 U/min	1
072V08S	Ø 115, r 8, 6000 tr/min	Ø 115, r 8, 6000 U/min	1
072V10S	Ø 115, r 10, 6000 tr/min	Ø 115, r 10, 6000 U/min	1
	Disque diamant LONGUE DUREE, durée indicative: 1.000 m Fiche technique à la page 55	Diamant-Schleifscheibe MIT LANGER LEBENSDAUER, indicative Dauer: 1.000 m Datenblatt auf S.55	
72L	Meule diamant professionnelle alésage 22,2, Ø 115, r 8, 6000 tr/min	Profi-Diamantschleifscheibe Bohrung 22,2, Ø 115, r 8, 6000 U/min	1
pag.54/55	Accessoires pour finition en arrondi	Zubehör zur abgerundeten Endbearbeitung	

Meules diamantées pour la finition manuelle:
Diamant-Schleifscheiben für die manuelle Endbearbeitung:





Pour le traitement des bords et des côtés Für die Bearbeitung von Fliesenkanten und Rändern

"SIMPLE BEVEL" Machine pour les biseaux de précision sur carreaux et dalles en grès cérame, marbre, granit, verre), glisse le long du bord du carreau et assure un chanfrein régulier sur toute la longueur du bord traité. Elle reproduit le tracé naturel du carreau, ce qui ne serait pas possible autrement avec une fraise guidée par un guide rigide. Biseau de 0<12 mm (0<6 mm grès porcelain). Réglable à tous les angles compris entre 22° et 90°. L'arrondi se fait en plusieurs passes à des angles différents. Elle permet la finition du bord du carreau (max 30 mm) (meuleuse pas incluse).

"SIMPLE BEVEL" Maschine für präzise Fasen von Feinsteinzeug, Marmor, Granit, Glas, gleitet der Fliesenkante/Platte entlang und sorgt für regelmäßige Fase entlang der gesamten Länge der verarbeiteten Kante. Dabei wird die natürliche Linienführung der Platte wiedergegeben, was mit einer Fräser, der durch eine steife Führung geführt wird, sonst nicht möglich wäre. Fase von 0<12 mm (0<6 mm auf Feinsteinzeug). Einstellbar auf jeden Winkel zwischen 22° und 90°. Die Fase erfolgt in mehreren Durchgängen mit unterschiedlichen Winkeln. Sie ermöglicht die Endbearbeitung der Fliese. (Schleifmaschine nicht inbegriffen).

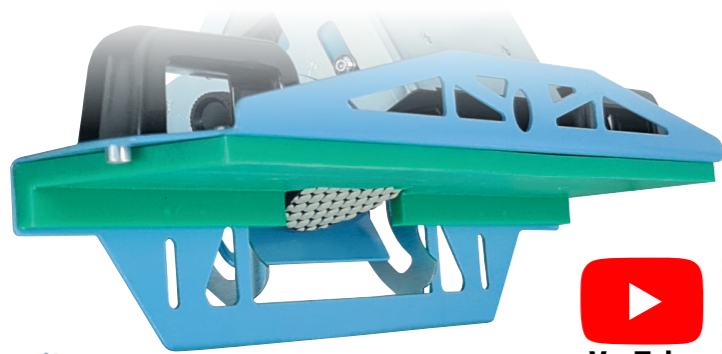

Art. 36C4

L'outil 36A5P avec le kit 36C4 doit être fixé à un banc de travail; il est conseillé pour traiter les carreaux étroits et longs, comme par ex les carreaux pour les plinthes, bandes de carreaux ép. 3-20 mm, etc, et dimension de 30 cm à l'infini.

Das Werkzeug 36A5P mit dem Kit 36C4 muss auf einer Bank befestigt werden; es wird für die Bearbeitung langer und schmaler Fliesen empfohlen, wie z. B. Fliesen für Sockelleisten, Fliesenstreifen mit einer Dicke von 3-20 mm, usw. und einer Größe von 30 cm bis unendlich.



Waterkit système de refroidissement pour l'outil diamanté avec pulvérisation eau (10 Lt), garantit une plus grande finition et rapidité. Compatible aussi avec les versions précédentes.

Waterkit Kühlungssystem für Diamantwerkzeug durch Wasserzerstäubung (10 Lt), garantiert höhere Geschwindigkeit und Verarbeitung. Kompatibel mit früheren Versionen.

Art. 87E4



36A5D The machine is suitable for the following processes:



Finishing and polishing of lateral edge on tiles, cut with blade. 2 to 30mm thick tiles. Machining at 90°. Using grinding wheel art. 72E0200/-0800/-1500



Bevel, finishing and polishing of tiles edge, cut with blade. Angle 22°-90°. Chamfer width 1-4mm, on gres porcelain material, Using grinding wheel art. 72E0050/-0200/-0800/-1500



Finishing and polishing of tiles edge, previously chamfered with blade. Angle 22°-90°. Chamfer width: 1-18mm on gres porcelain material. Using grinding wheel art. 72E0200/-0800/-1500

Art. 36A5D



Meules compatibles:
Kompatible Schleifscheiben:

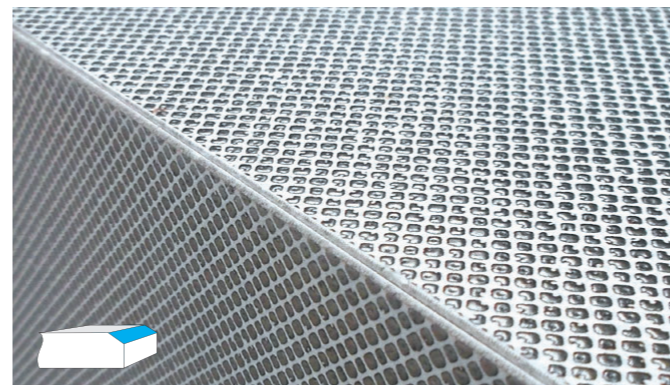
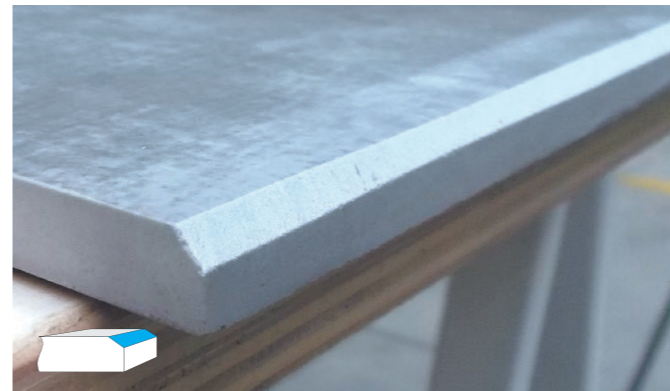

Art.	Description	Beschreibung		
	SIMPLE BEVEL préparé pour meuleuse 700-1400 W. Complet avec Art.72D+72E. Capacité max disque 100 mm	SIMPLE BEVEL vorbereitet für Schleifmaschine 700-1400 W. Komplett mit Art.72D+72E. Max Kapazität der Scheibe 100 mm		
36A5D	Avec filetage M14	Mit Gewindeanschluss M14	1	
36A5DKIT	Avec filetage M14, complet avec kit fixation au banc	Mit Gewindeanschluss M14, komplett mit Bankbefestigung-Kit	1	
	Optionals	Optionale Elementen		
36C4	Kit fixation au banc pour chanfrein plinthe pour 36A4/A5	Bankbefestigung-Kit zum Anfasen von Sockelleisten für 36A4/A5	1	
87E4	Waterkit système de refroidissement pour l'outil diamant avec pulvérisation d'eau (10 Lt.)	Waterkit Kühlsystem für das Diamantwerkzeug mit Wasserbesprühung (10 Lt.)	1	
	Meules recommandées pour chanfrein sous 4 mm. Vitesse : 3.000/11.000 tr/min.	Schleifscheibe empfohlene zum Fasen über 4 mm. Geschwindigkeit: 3.000/11.000 u/min		
72D	Support pad Ø 100 mm. Raccord M14, fixation meule avec velcro	Halterung für Schleifpad Ø 100 mm. Spindelgewinde M14 für Schleifscheibebefestigung mit Klettverschluss	1	
72DP	Support pad Ø 100 mm. Raccord 5/8-11 UNC pour meuleuse avec velcro.	Halterung für Schleifpad Ø 100 mm. Gewindeanschluss 5/8-11 UNC mit Klettverschluss	1	
	Meule diamantée Ø 100 mm avec velcro	Diamant-Schleifscheibe Ø 100 mm mit Klettverschluss		
72E0050	Grain 50 pour le dégrossissage	Körnung 50 zum Schruppen	10	
72E0200	Grain 200 pour la finition	Körnung 200 für die Endbearbeitung	10	
72E0800	Grain 800 pour semi-polissage	Körnung 800 für Semi-Polieren	10	
72E1500	Grain 1500 pour polissage	Polierkörnung 1500	10	

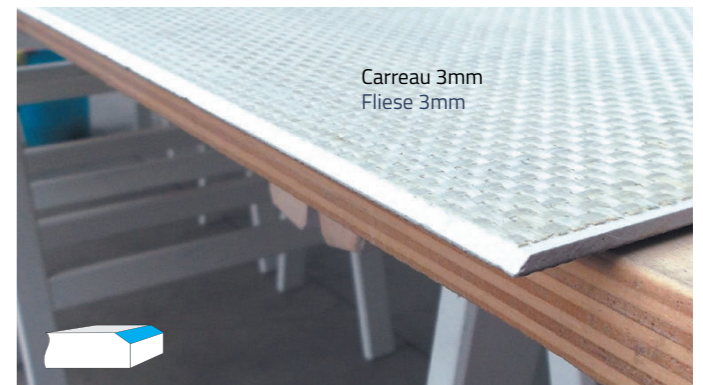

Carreau 3mm
Fliese 3mm

Art.				
36A5D	4,5 Kg.	1 pz.	5,8 Kg.	57 x 39 x 25 cm.



velocità - speed	[Progress bar]	
finitura - finish	[Progress bar]	
durata - life	350 linear mt *	
	spessore - thickness	resa - performance
gres porcellanato - porcelain	6 - 25 mm	[Green]
gres smaltato - glazed gres	6 - 25 mm	[Green]
dekton	6 - 25 mm	[Green]
pietra - stone	6 - 25 mm	[Yellow]
granito - granite	6 - 25 mm	[Yellow]
marmo - marble	6 - 25 mm	[Yellow]
monocottura - single fired	6 - 25 mm	[Green]
cemento - beton	6 - 25 mm	[Green]
cotto - brick	6 - 25 mm	[Green]

Art.	Description	Beschreibung	
75B	Disque diamant Ø 115 mm, alésage 22,2 mm, ép.1,4 mm	Diamantscheibe Ø 115 mm, Bohrung 22,2 mm, Dicke 1,4 mm	10
75D	Disque diamant Ø 125 mm, alésage 22,2 mm, ép.1,4 mm	Diamantscheibe Ø 125 mm, Bohrung 22,2 mm, Dicke 1,4 mm	10

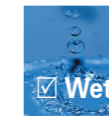
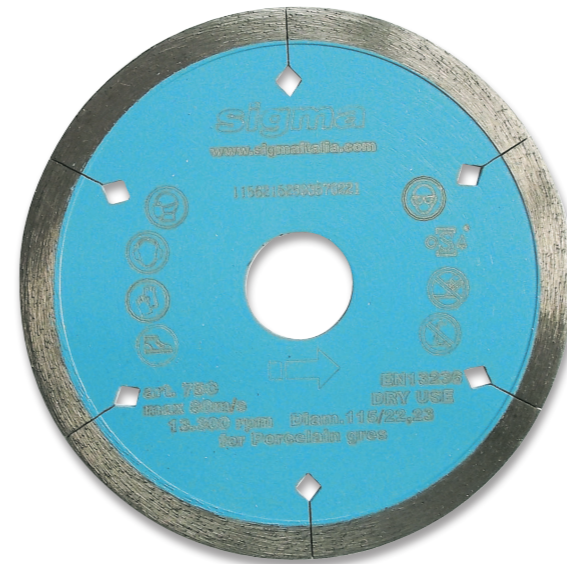

velocità - speed	[Progress bar]	
finitura - finish	[Progress bar]	
durata - life	350 linear mt *	
	spessore - thickness	resa - performance
gres porcellanato - porcelain	3 - 12 mm	[Green]
gres smaltato - glazed gres	3 - 12 mm	[Green]
dekton	3 - 12 mm	[Green]
pietra - stone	3 - 15 mm	[Yellow]
granito - granite	3 - 15 mm	[Yellow]
marmo - marble	3 - 15 mm	[Yellow]
monocottura - single fired	3 - 15 mm	[Green]
cemento - beton	3 - 15 mm	[Green]
cotto - brick	3 - 15 mm	[Green]

Art.	Description	Beschreibung	
75C	Disque diamant Ø 115 mm, alésage 22,2 mm, ép.1,5 mm	Diamantscheibe Ø 115 mm, Bohrung 22,2 mm, Dicke 1,5 mm	10



NEW

velocità - speed	[Progress bar]	
finitura - finish	[Progress bar]	
durata - life	1000 linear mt *	
	spessore - thickness	resa - performance
gres porcellanato - porcelain	6 - 25 mm	[Green]
gres smaltato - glazed gres	6 - 25 mm	[Green]
dekton	6 - 25 mm	[Green]
ceramica - ceramic	6 - 25 mm	[Green]
klinker	6 - 25 mm	[Green]
lapitec	6 - 25 mm	[Green]
monocottura - single fired	6 - 25 mm	[Green]
cotto - brick	6 - 25 mm	[Green]

Art.	Description	Beschreibung	
75E	Disque diamant à longue durée de coupe et de meulage Ø 115 mm, alésage 22,2 mm, ép.1,7 mm	Diamanttren- und Schleifscheibe mit langer Lebensdauer Ø 115 mm, Bohrung 22,2 mm, Dicke 1,7 mm	10

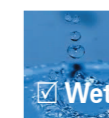
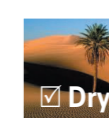

velocità - speed	[Progress bar]	
finitura - finish	[Progress bar]	
durata - life	400 linear mt **	
	spessore - thickness	resa - performance
gres porcellanato - porcelain	3 - 6 mm	[Yellow]
gres smaltato - glazed gres	3 - 6 mm	[Yellow]
dekton	3 - 6 mm	[Yellow]
vetro - glass	3 - 20 mm	[Green]
mosaico vetroso - glass	3 - 10 mm	[Green]

Art.	Description	Beschreibung	
75V	Disque diamant Ø 100 mm, alésage 22,2 mm, ép.1,2 mm	Diamantscheibe Ø 100 mm, Bohrung 22,2 mm, Dicke 1,2 mm	1

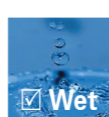
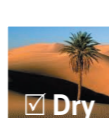

velocità - speed	[Progress bar]	
finitura - finish	[Progress bar]	
durata - life	400 linear mt *	
	spessore - thickness	resa - performance
gres porcellanato - porcelain	3 - 12 mm	[Green]
gres smaltato - glazed gres	3 - 12 mm	[Green]
dekton	3 - 12 mm	[Green]
pietra - stone	3 - 15 mm	[Yellow]
granito - granite	3 - 15 mm	[Yellow]
marmo - marble	3 - 15 mm	[Yellow]
monocottura - single fired	3 - 15 mm	[Green]
cemento - beton	3 - 15 mm	[Green]
cotto - brick	3 - 15 mm	[Green]

Art.	Description	Beschreibung	
75C3	Disque diamant Ø 115 mm, alésage 22,2 mm, ép.1,1 mm	Diamantscheibe Ø 115 mm, Bohrung 22,2 mm, Dicke 1,1 mm	10

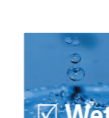
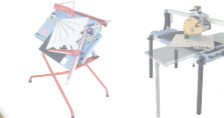

velocità - speed	[Progress bar]	
finitura - finish	[Progress bar]	
durata - life	500 linear mt *	
	spessore - thickness	resa - performance
gres porcellanato - porcelain	6 - 60 mm	[Green]
gres smaltato - glazed gres	6 - 60 mm	[Green]
dekton	6 - 60 mm	[Green]
pietra - stone	6 - 60 mm	[Yellow]
granito - granite	6 - 60 mm	[Yellow]
marmo - marble	6 - 60 mm	[Yellow]
monocottura - single fired	6 - 60 mm	[Green]
cemento - beton	6 - 60 mm	[Green]
cotto - brick	6 - 60 mm	[Green]

Art.	Description	Beschreibung	
60B	Disque diamant Ø 200 mm, alésage 30 mm, ép.2,1 mm	Diamantscheibe Ø 200 mm, Bohrung 30 mm, Dicke 2,1 mm	1
79C	Disque diamant Ø 250 mm, alésage 30 mm, ép.2,5 mm	Diamantscheibe Ø 250 mm, Bohrung 30 mm, Dicke 2,5 mm	1
74C	Disque diamant Ø 300 mm, alésage 30 mm, ép.2,7 mm	Diamantscheibe Ø 300 mm, Bohrung 30 mm, Dicke 2,7 mm	1

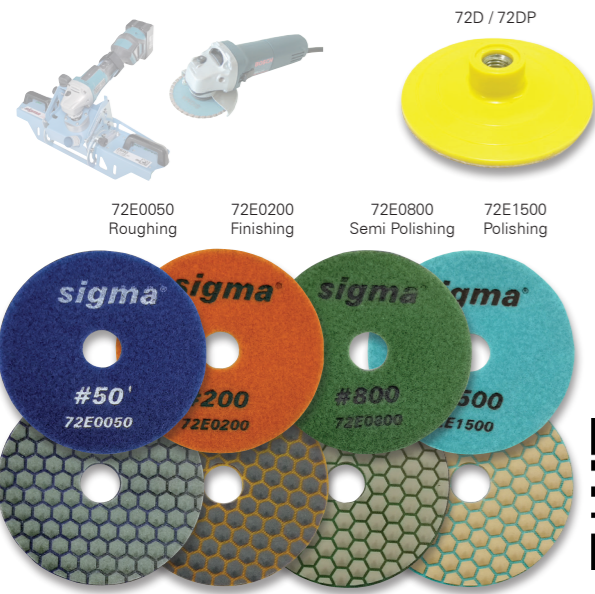

72E0050 72E0200 72E0800 72E1500
Roughing Finishing Semi Polishing Polishing



Art.	Description	Beschreibung	
	Support pad Ø 100 fixation meules	Halterung Ø 100 für Schleifpad	
72D	Raccord M14	Spindelgewinde M14	1
72DP	Raccord 5/8-11 UNC	Spindelgewinde 5/8-11 UNC	1
	Disque diamant Ø 100 avec velcro	Diamant-Schleifscheibe Ø 100	
72E0050	Grain 50 pour le dégrossissage	Körnung 50 zum Schruppen	10
72E0200	Grain 200 pour la finition	Körnung 200 für die Endbearbeitung	10
72E0800	Grain 800 pour polissage mat	Körnung 800 zum MattPolieren	10
72E1500	Grain 1500 pour polissage	Polierkörnung 1500	10

velocità di asportazione - grinding speed	
finitura - finish	
durata - life	50 cm ³ porcelain gres
rpm	
consigliati 4.000 max 7.000	resa - performance
recommended 4.000 max 7.000	

Utilisation avec JOLLY EDGE
Verwendung mit JOLLY EDGE



Art. 72V**S

Disque diamant VACUUM
durée indicative: 300 m
Diamant-Schleifscheibe VACUUM
indikative Dauer: 300 m

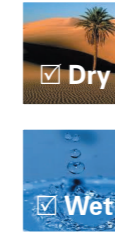

velocità di asportazione - grinding speed	
finitura - finish	
durata - life	
rpm	
consigliati 6.000 max 11.000	resa - performance
recommended 6.000 max 11.000	



Art.	Description	Beschreibung	
72F060	Disque diamant lamellaire grain 60, Ø 115, alésage 22,2 mm, (100 lamelles)	Lamellen-Schleifscheibe, Körnung 60, Ø 115, Bohrung 22,2 mm, (100 Lamellen)	5
72F120	Disque diamant lamellaire grain 120, Ø 115, alésage 22,2 mm, (100 lamelles)	Lamellen-Schleifscheibe, Körnung 120, Ø 115, Bohrung 22,2 mm, (100 Lamellen)	5

velocità di asportazione - grinding speed	
finitura - finish	
durata - life	130 cm ³ porcelain gres
rpm	
max 10.500	resa - performance



Art. 72L

Disque diamant LONGUE DUREE,
durée indicative: 1.000 m
Diamant-Schleifscheibe
MIT LANGER LEBENSDAUER,
indikative Dauer: 1.000 m

Art.	Description	Beschreibung	
	Disque diamant VACUUM complet d'art. 100533, durée indicative: 300 m.	Diamant-Schleifscheibe VACUUM, komplett mit Art. 100533, indikative Dauer: 300 m	
72V06S	Ø 115 / alésage 22,2 R.6	Ø 115 / Bohrung 22,2 R.6	1
72V08S	Ø 115 / alésage 22,2 R.8	Ø 115 / Bohrung 22,2 R.8	1
72V10S	Ø 115 / alésage 22,2 R.10	Ø 115 / Bohrung 22,2 R.10	1
	Disque diamant LONGUE DUREE, durée indicative: 1.000 m	Diamant-Schleifscheibe MIT LANGER LEBENSDAUER, indikative Dauer: 1.000 m	
72L	Ø 115 / alésage 22,2 R.8	Ø 115 / Bohrung 22,2 R.8	1

NEW

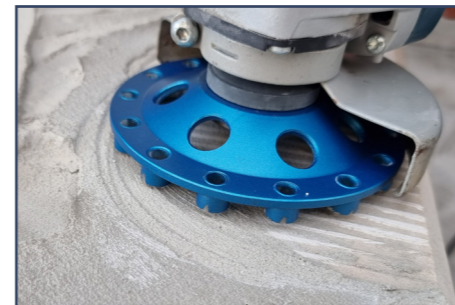

Art.	Description	Beschreibung	
	Meule professionnelle LONGUE DUREE pour le retrait de la colle	Profi-Schleifscheibe MIT LANGER LEBENSDAUER zum Entfernen des Klebstoffs	
72A	Meule diamant Ø 115 mm - 4,5", 22,2 mm	Diamant-Schleifscheibe Ø 115 mm - 4,5", öffn. 22,2 mm	1



Art. 72H1

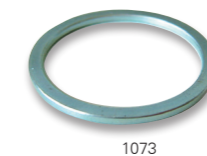
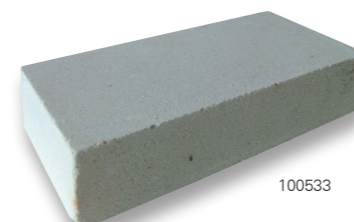
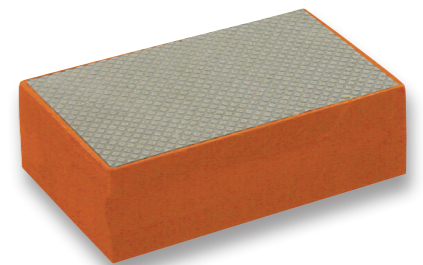

Art.	Description	Beschreibung	
72H1	Tampon diamanté grain 120 pour la finition à la main 93x58x27	Diamantpad Körnung 120, für die Handbearbeitung 93x58x27	10
100533	Pierre à aiguiser outils diamantés cm.21,5x10x5,5	Schleifstein für Diamantwerkzeuge 21,5x10x5,5 cm	1
1073	Anneau de réduction de l'alésage du disque	Scheibenbohrungsreduzierring 30 - 25,4	1

Trépans diamant avec filetage M14
Diamantbohrkrone mit M14 Gewinde

NEW



Pour le perçage à sec ou à l'eau sur : grès cérame, marbre, granit, etc.
Fixation : **Filetage M14**
Durée de vie : environ 60 trous sur porcelaine.

Zum Trocken- oder Nassbohren auf: Feinsteinzeug, Marmor, Granit, etc.
Befestigung: **Gewinde M14**
Lebensdauer: ca. 60 Löcher auf Porzellan gres.



Art. 53G



Cire lubrifiante pour perçage à sec, conseillée pour diamètres entre 6 et 12 mm. Son utilisation pendant le perçage augmente la durabilité de la fraise.

Schmierwachs zum Trockenbohren, empfohlen für Durchmesser zwischen 6 und 12 mm. Die Verwendung während des Bohrens erhöht die Haltbarkeit des Fräsers.

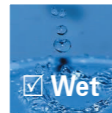

velocità di asportazione - grinding speed					
durata - life					
	rendimento - resa				
gres porcellanato - porcelain					
gres smaltato - glazed gres					
dekton					
pietra - stone					
granito - granite					
marmo - marble					
monocottura - single fired					
cemento - beton					
cotto - brick					

Trépans diamant avec raccord hexagonal 9 mm
Diamantfräser mit Gewinde-Sechskant 9 mm



Pour le perçage à sec ou à l'eau sur : grès cérame, marbre, granit, etc.
Fixation : **hexagonal 9 mm**.
Durée de vie : environ 60 trous sur porcelaine

Zum Trocken- oder Nassbohren auf: Feinsteinzeug, Marmor, Granit, etc.
Befestigung: **Gewinde-Sechskant 9 mm**. Lebensdauer: ca. 60 Löcher auf Porzellan gres.

Art. 53G



Cire lubrifiante pour perçage à sec, conseillée pour diamètres entre 6 et 12 mm. Son utilisation pendant le perçage augmente la durabilité de la fraise.

Schmierwachs zum Trockenbohren, empfohlen für Durchmesser zwischen 6 und 12 mm. Die Verwendung während des Bohrens erhöht die Haltbarkeit des Fräsers.



velocità di asportazione - grinding speed					
durata - life					
	rendimento - resa				
gres porcellanato - porcelain					
gres smaltato - glazed gres					
dekton					
pietra - stone					
granito - granite					
marmo - marble					
monocottura - single fired					
cemento - beton					
cotto - brick					

Art.	Description	Beschreibung	RPM	
	TRÉPANS DIAMANT "FAST" pour perçage à sec ou à l'eau	DIAMANTBOHRKRONE "FAST" zum Trocken- oder Nassbohren	Vitesse recommandée Empfohlene Geschwindigkeit	
53G	Cire de refroidissement pour perçage à sec 30ml	Kühlwachs zum Trockenbohren, 30 ml	5	
53006	Trépans Ø mm 6	Diamantbohrkrone Ø 6 mm	1000	10
53008	Trépans Ø mm 8	Diamantbohrkrone Ø 8 mm	1000	10
53010	Trépans Ø mm 10	Diamantbohrkrone Ø 10 mm	1000	10
53012	Trépans Ø mm 12	Diamantbohrkrone Ø 12 mm	1000	10

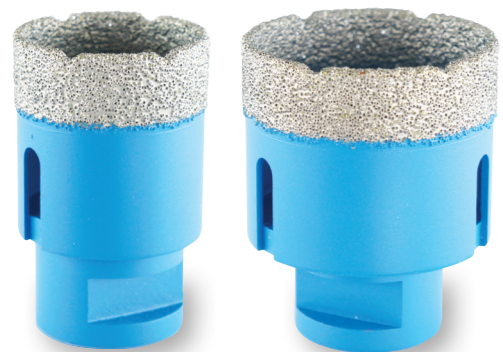

Art.	Description	Beschreibung	RPM	
	TRÉPANS DIAMANT "FAST" pour perçage à sec ou à l'eau. Filetage: M14.	DIAMANTBOHRKRONE "FAST" zum Bohren Trocken- oder Nassbohren. Gewinde: M14.	Vitesse recommandée Empfohlene Geschwindigkeit	
53G	Cire de refroidissement pour perçage à sec 30ml	Kühlwachs zum Trockenbohren, 30 ml	5	
53006M	Trépans Ø mm 6	Diamantbohrkrone Ø 6 mm	6000	10
53008M	Trépans Ø mm 8	Diamantbohrkrone Ø 8 mm	6000	10
53010M	Trépans Ø mm 10	Diamantbohrkrone Ø 10 mm	6000	10
53012M	Trépans Ø mm 12	Diamantbohrkrone Ø 12 mm	6000	10
53020	Trépans Ø mm 20	Diamantbohrkrone Ø 20 mm	6000	5
53025	Trépans Ø mm 25	Diamantbohrkrone Ø 25 mm	6000	5
53030	Trépans Ø mm 30	Diamantbohrkrone Ø 30 mm	5000	5
53035	Trépans Ø mm 35	Diamantbohrkrone Ø 35 mm	4000	5
53040	Trépans Ø mm 40	Diamantbohrkrone Ø 40 mm	4000	5
53050	Trépans Ø mm 50	Diamantbohrkrone Ø 50 mm	4000	5
53060	Trépans Ø mm 60	Diamantbohrkrone Ø 60 mm	3000	5
53070	Trépans Ø mm 70	Diamantbohrkrone Ø 70 mm	3000	5

Meule diamanté d'élargissement
Diamantbohrkrone zur Erweiterung von Löchern

Art. 54030

Diamètre 12 mm pour agrandir les trous et créer de petites ouvertures. 12 mm Durchmesser - um die Löcher zu vergrößern und kleine Öffnungen zu schaffen.

Rayon de 8 mm pour joindre les bords existants. 8 mm Radius um die bestehende Kanten zu verbinden.

Diamètre 25 mm pour agrandir les trous et créer d'ouvertures. 25 mm Durchmesser - um die Löcher zu vergrößern oder Taschen zu schaffen

NEW



Elargisseur diamanté "FAST". Grâce au double diamètre diamanté et à la zone rayonnée, ce trépan permet d'élargir, façonner et finir trous et poches, et aussi bien qu'arrondir et chanfreiner les bords du carreau.

Diamantbohrkrone zur Erweiterung von Löchern "FAST". Dank seinem doppelten Diamond-Durchmesser und besonderen Oberflächenbeschaffenheit, ermöglicht sie nicht nur Löcher und Taschen zu erweitern, gestalten und endbearbeiten, aber auch die Fliesenkanten abzurunden und abzufasen.

Art.	Description	Beschreibung	RPM	
	TRÉPANS DIAMANT "FAST" pour perçage à sec ou à l'eau. Filetage: M14.	DIAMANTFRAESER "FAST" zum Trocken- oder Nassbohren. Gewinde: M14	Velocità raccomandata Recommended speed	
54030	Elargisseur diamanté "FAST" pour le travail à sec ou à l'eau	Diamant-Lochfräser zum Erweitern von Bohrlöchern "FAST" für Trocken- und Nassarbeit	6000	1

Choisissez votre configuration
Wählen Sie Ihre Konfiguration

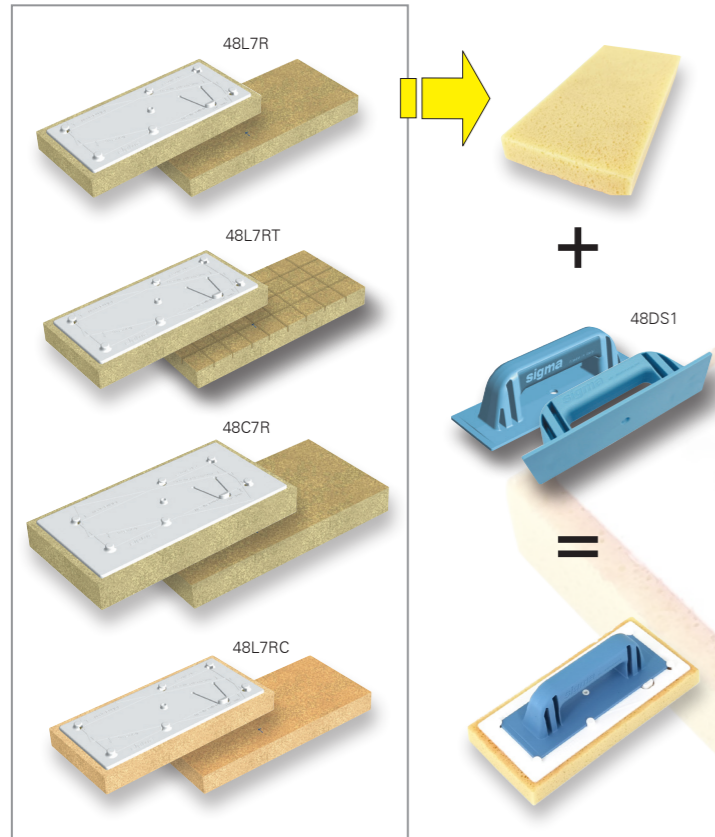

Art.	Description	Beschreibung		
48L7R	Éponge à haute capacité d'absorption 30x14x3 cm.	Hoch saugfähiger Schwamm 30x14x3 cm.	30	
48L7RT	Éponge à haute capacité d'absorption avec découpes 30x14x3 cm.	Hoch saugfähiger Schwamm 30x14x3 cm mit Aussparungen.	30	
48C7R	Éponge à haute capacité d'absorption 34x18x4 cm.	Hoch saugfähiger Schwamm 34x18x4 cm.	15	
48L7RC	Éponge de cellulose pour résine époxy 30x14x3 cm.	Zelluloseschwamm für Epoxidharz 30x14x3 cm.	30	
48DS1	Poignée interchangeable pour Art. 48C7R - 48L7R - 48L7RT - 48L7RC.	Ersatzgriff für Art. 48C7R - 48L7R - 48L7RT - 48L7RC.	20	

Vente par emballages entiers Verkauf in ganzen Packungen

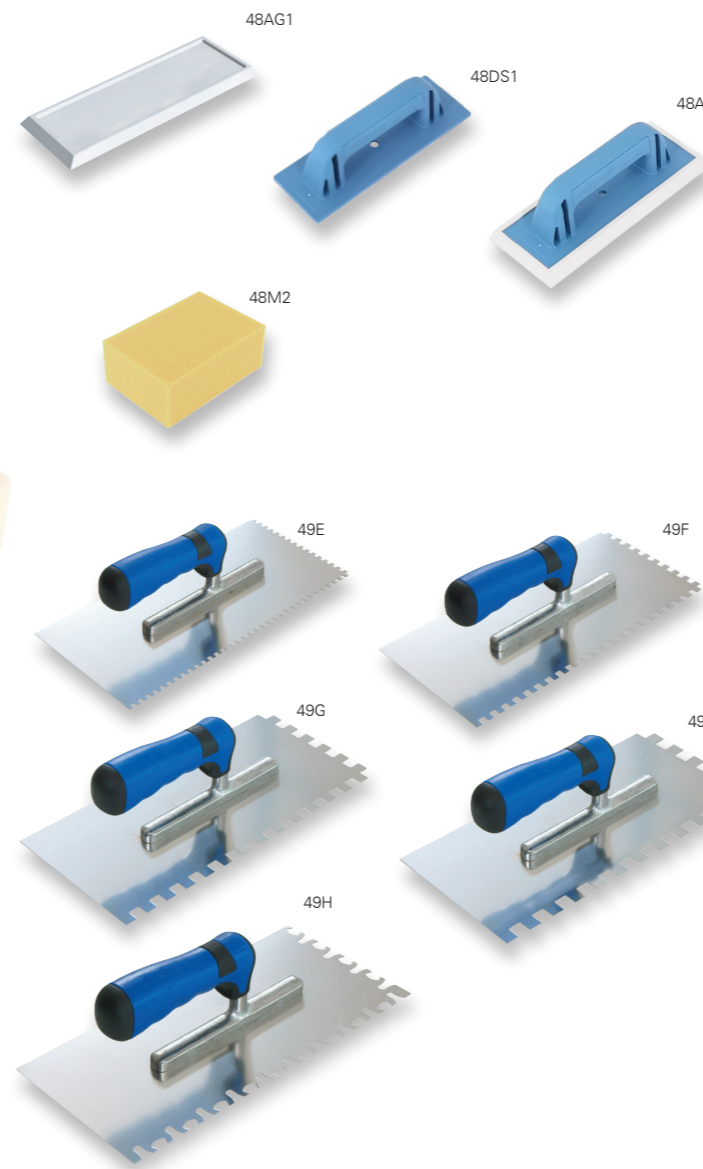
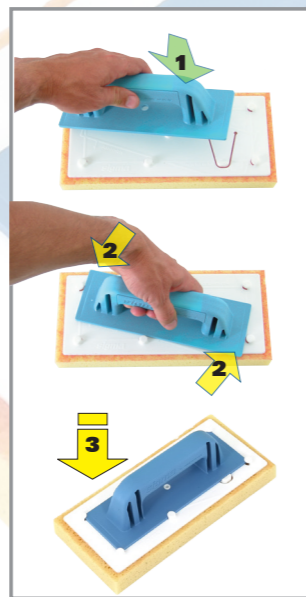

Art.	Description	Beschreibung		
48A7	Taloche 25x10 cm avec caoutchouc de dureté moyenne (50 shore) pour jointoiment à double angle 55°-70°.	Fugenbrett 25x10 cm mit mittelharterem Gummi (50 shore) zum Verfügen im Doppelwinkel 55°-70°.	30	
48DS1	Poignée interchangeable pour Art. 48A7.	Ersatzgriff für Art. 48A7.	10	
48AG1	Taloche rechange caoutchouc blanc pour Art.48A7 55°-70° 50 Shore.	Ersatzbrett aus weißem Gummi für Art. 48A7 55°-70° 50 Shore.	10	
48M2	Éponge à haute capacité d'absorption 18x12x6 cm.	Hoch saugfähiger Schwamm 18x12x6 cm.	50	

Vente par emballages entiers Verkauf in ganzen Packungen

Art.	Description	Beschreibung		
49E	Peigne à colle acier inox avec poignée ergonomique souple, 28x13 cm, dent 4x4 mm.	Edelstahl-Leimkamm mit ergonomischem Softgriff, 28x13 cm, 4x4 mm Zahn.	30	
49F	Peigne à colle acier inox avec poignée ergonomique souple, 28x13 cm, dent 6x6 mm.	Edelstahl-Leimkamm mit ergonomischem Softgriff, 28x13 cm, 6x6 mm Zahn.	30	
49G	Peigne à colle acier inox avec poignée ergonomique souple, 28x13 cm, dent 10x10 mm.	Edelstahl-Leimkamm mit ergonomischem Softgriff, 28x13 cm, 10x10 mm Zahn.	30	
49L	Peigne à colle acier inox avec poignée ergonomique souple, 28x13 cm, dent 12x12 mm.	Edelstahl-Leimkamm mit ergonomischem Softgriff, 28x13 cm, 12x12 mm Zahn.	30	
49H	Peigne acier inox pour l'application de colle SANS AIR, particulièrement adaptée pour Slim-tiles, carreaux grandes dimensions et mosaïque (séction 11,5X11,5 cm), avec poignée anatomique.	Edelstahl-Leimkamm für den Auftrag OHNE LUFT, besonders geeignet für Slim-tiles, großformatige Fliesen und Mosaik (Abschnitt 11,5X11,5 cm), mit anatomischem Griff.	30	

Vente par emballages entiers Verkauf in ganzen Packungen

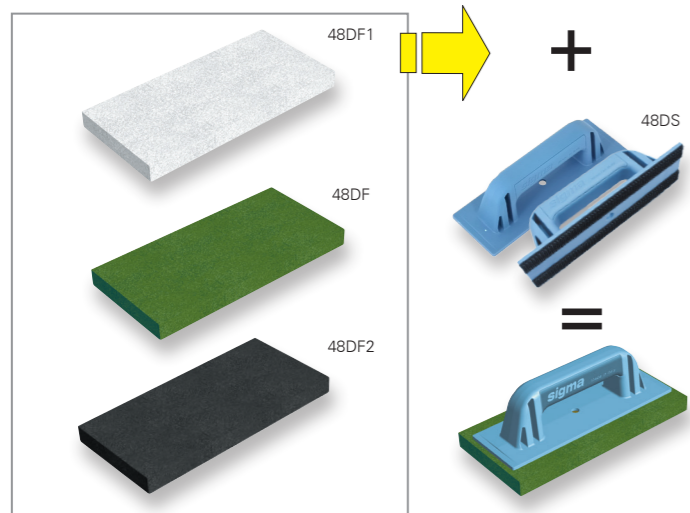

Art.	Description	Beschreibung		
48DF1	Feutre blanc, délicat, 25x12 cm, rechange pour Art.48D7.	Weißer Filz, zart, 25x12 cm, Ersatzteil für Art.48D7.	12	
48DF	Feutre vert, moyen, 25x12 cm, rechange pour Art.48D7.	Grüner Filz, mittel, 25x12 cm, Ersatzteil für Art.48D7.	12	
48DF2	Feutre noir, fort, 25x12 cm, rechange pour Art.48D7.	Schwarzer Filz, stark, 25x12 cm, Ersatzteil für Art. 48D7.	12	
48DS	Poignée interchangeable avec velcro pour feutre.	Auswechselbarer Handgriff mit Klettverschluss für Filz.	12	

Vente par emballages entiers Verkauf in ganzen Packungen

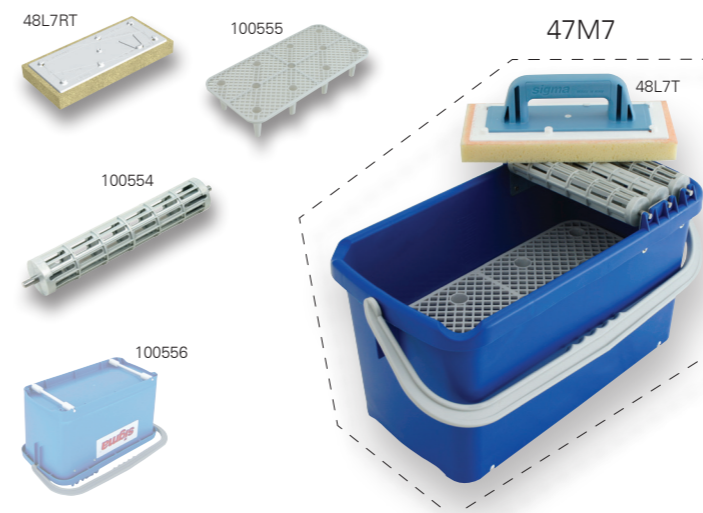

Art.	Description	Beschreibung		
47M7	Seau de lavage (dim.56x29x30 cm) avec 3 rouleaux d'essorage pivots en acier, poignée et roues, complet avec éponge (Art.48L7T).	Wascheimer (Abm.56x29x30 cm) mit 3 schwenkbaren Schleuderrollen mit Stahlzapfen, Griff und Rädern, komplett mit Schwamm (Art.48L7T).	1	
48L7RT	Éponge rechange avec découpes Art.48L7T 30x14x3 cm.	Ersatzschwamm mit Aussparungen Art.48L7T 30x14x3cm.	30	
100554	Rouleau essoreur perforé, avec pivot acier pour Art.47M7.	Perforierte Auswringwalze mit Stahlzapf für Art.47M7.	3	
100556	Rouleau de roue simple pour Art. 47M7 - 47M8.	Einzelrad-Walze für Art. 47M7 - 47M8.	2	
100555	Grille pour 47M7 - 47M8.	Gitter für 47M7 - 47M8.	1	

Vente par emballages entiers Verkauf in ganzen Packungen



Art.	Description	Beschreibung		
51L	Double ventouse en aluminium Ø 120, maintien solide, spécifique pour matériaux rugueux. Capacité d'absorption maximale de 80 Kg (40 Kg selon les normes CE). Caoutchouc anti-taches.	Doppelter Aluminiumsaugnapf Ø 120, fester Halt, speziell für raue Materialien. Maximale Saugkraft 80 Kg (40 Kg nach CE-Normen). Fleckenfreies Gummi.	1	
51B	Ventouse en aluminium Ø 120, maintien solide, même pour matériaux rugueux. Capacité d'absorption max. 40 Kg (10 Kg selon les normes CE). Caoutchouc anti-taches.	Saugnapf aus Aluminium Ø 120, fester Halt, auch für raue Materialien. Maximale Saugkraft 40 Kg (10 Kg nach CE-Normen). Fleckenfreies Gummi.	10	
51G	Groupe ventouses MOVE	Saugnapf-Gruppe MOVE	1	
51F	Caoutchouc pour ventouse 51B-D-A-L Ø120	Gummi für Saugnapf 51B-D-A-L Ø120	1	
50	Mélangeur à fouet Ø 120 mm pour foreuse.	Quirmischer Ø120 mm für Bohrmaschine.	10	
42	Maillet caoutchouc anti-marques 500 g.	Gummihammer Anti-Kratz 500 g.	1	
42A	Maillet caoutchouc anti-marques 1.000 g.	Gummihammer Anti-Kratz 1.000 g.	1	
	SÉPARATEUR universel	Universelle BRECHVORRICHTUNG		
41E	O>15mm	O>15mm	1	
41D	Séparateur HAUTE performance	HOCH-Leistung-Brechvorrichtung	1	

Vente par emballages entiers Verkauf in ganzen Packungen

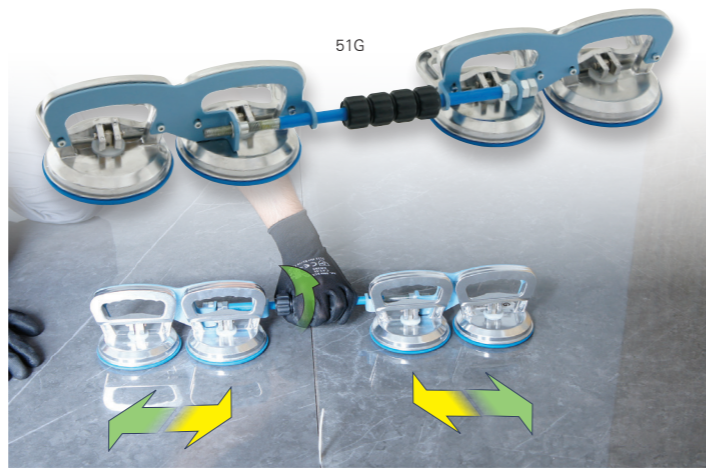

Art.	Description	Beschreibung		
46	Genouillères professionnelles U.S.A. de haute qualité avec bandes en caoutchouc silicone (paire)	Hochwertige, professionelle USA-Knieschoner mit Silikon-Gummibändern (Paar)	1	
46A	Genouillères professionnelles d'une seule pièce à haute protection.	Professionelle, ein-teilige Knieschoner mit hohem Schutzfaktor.	1	
46C1	Jeu de 8 boutons pour Art.46 (4 longs + 4 courts)	Satz mit 8 Befestigungsknopfen für Art.46 (4 lange + 4 kurze).	1	
46D1	Jeu de 4 élastiques en silicone pour Art.46 (4 pcs.)	Satz mit 4 Gummibändern aus Silikon für Art.46 (4 Stk).	1	

Vente par emballages entiers Verkauf in ganzen Packungen

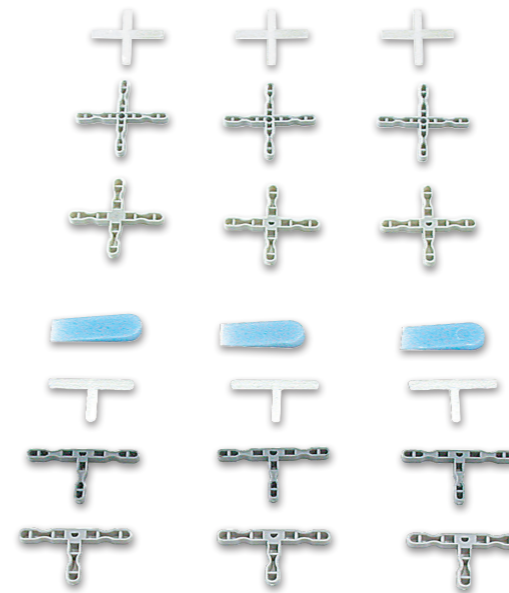

Art.	Description	Beschreibung		
	Entretoise pour carrelage, sacs de 500 pcs.	Fliesenabstandshalter, Paket von 500 Stück.		
40-X1	500 pcs. à X 1 mm ép. H.4	500 Stück Fugenkreuze 1 mm dick - H.4	40	
40-X2	500 pcs. à X 2 mm ép. H.4	500 Stück Fugenkreuze 2 mm dick - H.4	40	
40-X3	500 pcs. à X 3 mm ép. H.4	500 Stück Fugenkreuze 3 mm dick - H.4	40	
40-C	500 cales de pose 0-5 mm.	500 Verlegekeile 0-5 mm.	40	
40-T1	500 pcs. à T 1 mm ép. H.4	500 T-Stücke 1 mm dick - H.4	40	
40-T2	500 pcs. à T 2 mm ép. H.4	500 T-Stücke 2 mm dick - H.4	40	
40-T3	500 pcs. à T 3 mm ép. H.4	500 T-Stücke 3 mm dick - H.4	40	

Vente par emballages entiers. Entretoises amovibles, non soumises à Déclaration de performance (à retirer à la fin des travaux si l'on veut garantir la résistance du jointoiment). Verkauf in ganzen Packungen. Entfernbarer Abstandshalter, keine Leistungserklärung unterliegen (müssen nach Abschluss der Arbeiten entfernt werden, wenn die Festigkeit der Verlegung gewährleistet werden soll).

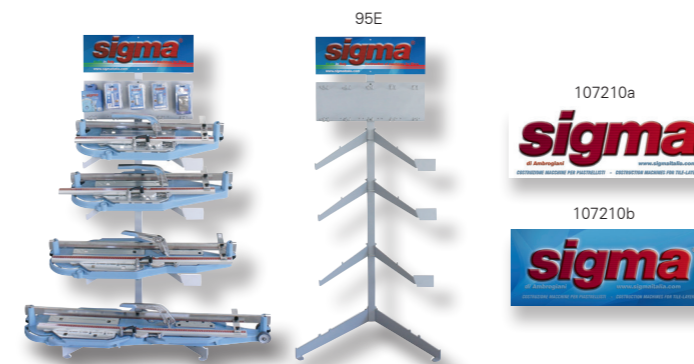

Art.	Description	Beschreibung		
	Matériel d'exposition (conditions spéciales sur demande).	Ausstellungsmaterial (Sonderkonditionen auf Anfrage)		
107210a	Plaque adhésive transparente 500x200 mm	Transparente Klebplatte 500x200 mm	1	
107210b	Bannière sur toile 2000x800 mm	Leinwandbanner 2000x800 mm	1	
95E	PRÉSENTOIR VERTICAL avec étagères, H=200 cm, avec panneau accessoires à 10 places + 4 places coupe carreaux Art. -3L*-4B*-4C*-4D*-4E*-4F*	VERTIKALER DISPLAY-STANDER mit Regalen, Zubehör-Panel mit 10 Plätzen + 4 Plätzen für Fliesenscheider Art. -3L*-4B*-4C*-4D*-4E*-4F*	1	
95F	PRÉSENTOIR VERTICAL pour les accessoires avec panneau sérigraphié avec 30 crochets, hauteur 204 cm, largeur 65 cm (livré vide)	VERTIKALES DISPLAY für Zubehör mit Siebdruckplatte mit 30 Haken, Höhe 204 cm, Breite 65 cm (leer geliefert)	1	
10802	T-shirt Sigma en coton avec logo devant et derrière, disponible en tailles : M / L / XL / XXL	Sigma-T-Shirt aus Baumwolle mit Logo auf Vorder- und Rückseite, erhältlich in Größen: M / L / XL / XXL	1	
10804	Sweat-shirt Sigma en coton avec logo sur le devant et dos, disponible en tailles: M / L / XL	Sigma Baumwolle Sweatshirt mit Front- und Rückenlogo, erhältlich in den Größen: M / L / XL	1	
10803	Casquette Sigma, taille unique	Mütze, Einheitsgröße	1	

sigma di Ambrogiani S. & c. s.a.s.

Via Gagliani,4 47814 Bellaria Igea Marina (RN) Italia

Tel. +39 0541 330103

C.F.-P.I.-ID code: IT 01085360400 Fatt.Elettr.: mj1oynu

E-Mail: info@sigmaitalia.com

Internet: <https://www.sigmaitalia.com>

CATALOG - PRICE LIST - **valid from 15-09-2024**